



Szerelési útmutató

Levegő-víz hőszivattyú beltéri egysége

Compress 3400i AWS

CS3400iAWS 10 M

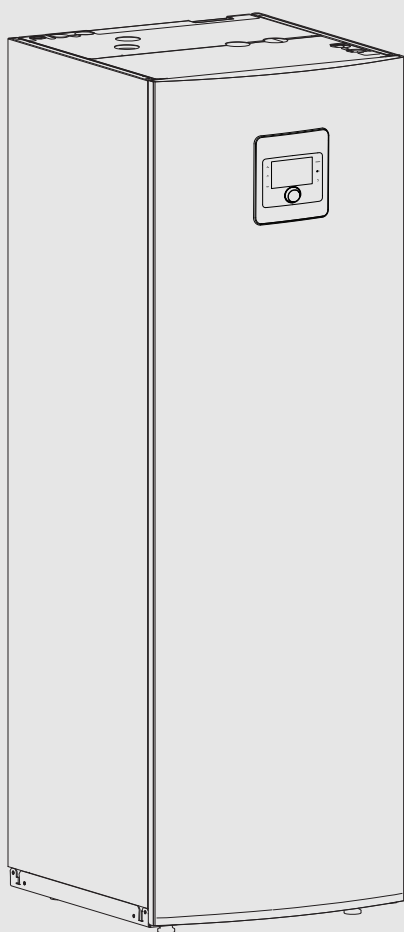

Tartalomjegyzék

1 Szimbólumok magyarázata és biztonsági tudnivalók	3
1.1 Szimbólum-magyarázatok	3
1.2 Általános biztonsági tudnivalók	3
1.2.1 Hűtőközeg	4
2 Előírások	4
2.1 Vízhőminőség	4
3 Termékismertetés	7
3.1 Szállított alkatrészek	7
3.2 Információk a beltéri egységhez	8
3.3 Megfelelőségi nyilatkozat	8
3.4 Adattábla	8
3.5 Működési elv	8
3.6 Termék áttekintése	9
3.7 A berendezés méretei és a minimális távolságok	10
3.8 Csatlakozási méretek	11
4 Szerelési előkészületek	11
4.1 A beltéri egység összeszerelésére vonatkozó szempontok	11
4.2 Fűtőrendszer – minimális térfogatáram és áramlási sebesség	11
5 Szerelés	12
5.1 Szállítás és tárolás	12
5.2 Szigetelés	12
5.3 Ellenőrző lista	12
5.4 Az előlap eltávolítása	13
5.5 Csatlakozás	14
5.5.1 A biztonsági szerelvénycsoport felszerelése	14
5.5.2 A beltéri egység csatlakoztatása a fűtési rendszerhez, a kültéri egységhez és a melegvízhez	15
5.5.3 Primer keringetőszivattyú (PC0)	15
5.5.4 Fűtési rendszer keringető-szivattyúja (PC1)	15
5.5.5 A beltéri egység feltöltése	16
5.6 Elektromos csatlakoztatás	17
5.6.1 A beltéri egység csatlakoztatása	17
5.6.2 A beltéri egység telepítő moduljának csatlakozásai	18
5.6.3 CAN-BUS	19
5.6.4 EMS-BUS	19
5.6.5 Hőmérséklet-érzékelő beszerelése	20
5.6.6 Külső csatlakozók	20
5.6.7 Csatlakozókapcsok elektromos csatlakozásokhoz	21
6 Üzembe helyezés	22
6.1 Üzembe helyezési ellenőrző lista	22
6.2 A beltéri egység légtelenítése	22
6.3 A fűtési rendszer üzemi nyomásának beállítása	23
6.4 Funkcióteszt	23
6.4.1 Üzemi hőmérsékletek	23
6.4.2 Túlmelegedés elleni védelem	23
6.5 Melegvíz időprogram	24
7 Kültéri egység nélküli üzem (egyedi üzem)	24

8 Felügyelet	25
8.1 Részecskeszűrő	25
8.2 Részegységek cseréje	26
9 A külön rendelhető tartozékok szerelése	26
9.1 CAN-BUS kiegészítők	26
9.2 EMS-BUS kiegészítő tartozékokhoz	26
9.3 Helyiség szabályozó	27
9.4 Külső bemenetek	27
9.5 Biztonsági hőmérséklet-határoló	27
9.6 PW2 melegvíz cirkulációs szivattyú (külön rendelhető tartozék)	27
9.7 Több fűtőkör (keverőmodullal)	27
9.8 Szerelés nem kondenzálódó hűtési üzemmel (harmatpont fölött)	27
9.9 A kondenzáció érzékelő szerelése	27
9.10 Kondenzálódó hűtési üzem ventilátor konvektorokkal (harmatpont fölött)	28
9.11 Beszerelés úszómedence esetén	28
9.12 Connect-Key K 30 RF	29
10 Környezetvédelem és megsemmisítés	29
11 Műszaki adatok	30
11.1 Műszaki adatok – Elektromos segédűtással ellátott beltéri egység	30
11.2 Primer keringető szivattyú diagramja	30
11.3 Rendszer megoldások	31
11.3.1 Magyarázatok a rendszer megoldásokhoz	32
11.3.2 A fűtési rendszer bypass-al	33
11.3.3 A beépített kiegészítő fűtéssel, melegvíz- és fűtőkörrel ellátott, bypass és keverőszelep nélküli rendszer	34
11.3.4 A beépített kiegészítő fűtéssel, melegvíz- és fűtőkörrel és bypass-al ellátott, keverőszelepes vagy keverőszelep nélküli rendszer	35
11.3.5 A beépített kiegészítő fűtéssel, pufferral, melegvíz- és fűtőkörrel ellátott, keverőszelepes vagy keverőszelep nélküli rendszer	36
11.3.6 Szimbólumok magyarázata	37
11.4 Elektromos kapcsolási rajz	38
11.4.1 Elektromos fűtéssel ellátott beltéri egység telepítő modulja	38
11.4.2 CAN és EMS-BUS	39
11.4.3 Kapcsolási rajz – 5,85 kW, 230 V~ elektromos segédűtés, CS3400iAWS 4-10 OR-S 230 V~	40
11.4.4 Kapcsolási rajz – 5,85 kW, 400 V, 3N~ elektromos fűtési segédűtés, CS3400iAWS 4-10 OR-S 230 V~	40
11.4.5 400 V 3N~ beltéri egység, 230 V~ kültéri egységgel	41
11.4.6 Alternatív csatlakoztatás az EMS-BUS-hoz	42
11.4.7 EVU/SG Beépített elektromos kiegészítő fűtővel rendelkező beltéri egység kapcsolási rajza	43
11.5 Kábelezési rajz	43
11.6 Hőmérséklet érzékelők mérési értékei	44
12 Üzembe helyezési jegyzőkönyv	45

1 Szimbólumok magyarázata és biztonsági tudnivalók

1.1 Szimbólum-magyarázatok

Figyelmeztetések

A figyelmeztetéseken jelzőszavak jelölik a következmények fajtáját és súlyosságát, ha a veszély elhárítására vonatkozó intézkedések nem történnek meg.

A következő jelzőszavak vannak definiálva és kerülhetnek felhasználásra a jelen dokumentumban:

VESZÉLY
VESZÉLY azt jelenti, hogy súlyos, akár életveszélyes személyi sérülések következhetnek be.

FIGYELMEZTETÉS
FIGYELMEZTETÉS azt jelenti, hogy súlyos vagy életveszélyes személyi sérülések léphetnek fel.

VIGYÁZAT
VIGYÁZAT – azt jelenti, hogy könnyű vagy közepesen súlyos személyi sérülések léphetnek fel.

ÉRTEŚÍTÉS
ÉRTEŚÍTÉS – azt jelenti, hogy anyagi károk léphetnek fel.

Fontos információk

Az emberre vagy tárgyra vonatkozó, nem veszélyt jelző információkat a szöveg mellett látható tájékoztató szimbólum jelöli.

További szimbólumok

Szimbólum	Jelentés
	Teendő
	Kereszthivatkozás a dokumentum más helyére
	Felsorolás/listabejegyzés
	Felsorolás/listabejegyzés (2. szint)

1. tábl.

Szimbólum	Jelentés
	Figyelmeztetés: alacsony égési sebességű anyag. Ez a készülék alacsony égési sebességű gyúlékony hűtőközeget használ (A2L). Ha a hűtőközeg szivárog, és külső gyújtóforrással kerül kapcsolatba, fennáll a tűz veszélye.
	Figyelmeztetés: erős mágneses mező.
	A karbantartást csak szakképzett személy végezheti, a szerelési útmutató utasításainak megfelelően.
	Üzemeltetéshez kövesse a használati útmutató lépéseit.

2. tábl.

1.2 Általános biztonsági tudnivalók

⚠ **Értesítések a célcsoport számára**

Ezek a szerelési utasítások a víz-, fűtés- és villanszerelő szakembereknek szólnak. Minden utasítást be kell tartani. Az utasítások be nem tartása anyagi károkat és személyi sérüléseket okozhat, beleértve az életveszélyt is.

- ▶ A beszerelés előtt olvassa ez a szerelési, szervizelési és üzembe helyezési utasításokat (hőforrás, fűtésvezérlő, szivattyúk stb.). A biztonsági utasítások figyelmen kívül hagyása áramütéshez, vízszivárgáshoz, tűzhoz vagy egyéb veszélyes helyzetekhez vezethet.
- ▶ A készülék beszerelését, karbantartását, javítását és eltávolítását csak szakképzett szerelő vagy szerviztechnikus végezheti a szerelési útmutatónak megfelelően.
A szakképzett szerelő vagy szerviztechnikus olyan személy, aki rendelkezik a szerelési útmutatóban leírt minősítésekkel és szaktudással.
- ▶ Az egység egy olyan rendszer része, amely fluortartalmú gázokat használ hűtőközegként. A gáz típusára és mennyiségére vonatkozó pontos részletek a kültéri egység oldalán található megfelelő címkén szerepelnek.
- ▶ A hűtőközeg kezelését, töltését, leeresztését és hulladékkezelését csak szakképzett személy végezheti.
- ▶ Tartsa be a biztonsági utasításokat és figyelmeztetéseket.
- ▶ Kövesse az országos és regionális előírásokat, műszaki előírásokat és irányelveket.
- ▶ Rögzítse az összes elvégzett munkát.

⚠ **Rendeltetésszerű használat**

Ez a termék lakóépületekben lévő, zárt fűtési rendszerekben történő használatra készült.

Minden más használat nem rendeltetésszerű használatnak minősül. Az esetleg ebből eredő károk nem tartoznak a felelősség hatálya alá.

⚠ **Szerelés, üzembe helyezés és szerviz**

A terméket csak engedéllyel rendelkező szakembernek szabad szerelnie, üzembe helyezni és karbantartania.

- ▶ Csak eredeti pótalkatrészeket használjon.

⚠ **Égésveszély forró felület miatt**

Az eszköz külső csővezetékeinek hőmérséklete akár a 60 °C-ot is meghaladhatja, az eszköz működése közben ezeket ne érintse meg. A csővezetékeket megfelelő szigeteléssel kell ellátni.

⚠ **Elektromos szerelés**

Elektromos szerelést csak villanszerelő végezhet.

Az elektromos szerelés megkezdése előtt:

- ▶ Végezze el az összpólusú feszültségmentesítést, és biztosítsa visszakapcsolás ellen.
- ▶ Győződjön meg arról, hogy a hálózati feszültség le van-e választva.
- ▶ A feszültség alatti részek megérintése előtt: várjon legalább 5 percet a kondenzátorok kisütéséig.
- ▶ Vegye figyelembe a többi rendszerelem kapcsolási rajzát is.

⚠ **Teendő a hűtőközeg szivárgása esetén**

Ha a szivárgó hűtőközeg bőrfelülettel érintkezik, fagyási sérüléseket okozhat.

- ▶ A hűtőközeg szivárgása esetén a levegő-víz rendszer minden elemét tilos megérinteni.
- ▶ A hűtőközeg ne kerüljön a bőrre vagy a szembe.
- ▶ Ha a hűtőközeg a bőrére vagy a szemébe került, forduljon orvoshoz.

⚠ Átadás az üzemeltetőnek

Átadásakor ismertesse a fűtési rendszer kezelését és üzemi feltételeit az üzemeltetővel.

- ▶ Ismertesse a kezelést. Ennek során feltétlenül térjen ki valamennyi, a biztonság szempontjából fontos cselekvésre.
- ▶ Kifejezetten hívja fel a figyelmét a következőkre:
 - Átépitést vagy javítást csak engedéllyel rendelkező szakvállalatnak szabad végeznie.
 - A biztonságos és környezetbarát működés érdekében legalább évenkénti ellenőrzés, valamint igény szerinti tisztítás és karbantartás szükséges.
- ▶ Tárja fel a hiányzó vagy szakszerűtlen ellenőrzés, tisztítás vagy karbantartás lehetséges következményeit (akár életveszélyig terjedő személyi sérülések, anyagi károk).
- ▶ Adja át az üzemeltetőnek megőrzésre a szerelési és kezelési utasításokat.

1.2.1 Hűtőközeg

⚠ R32 hűtőközeg

- ▶ A készülék R32 hűtőközeggel van feltöltve. Ha a hűtőközeg gáz tüsszel érintkezik, mérgező gáz szabadulhat fel, vagy tűz keletkezhet.
- ▶ Csak a meghatározott hűtőközeg kerülhet a hűtőközeg körébe.
- ▶ A kompresszor beindítása előtt győződjön meg arról, hogy a hűtőközegcső csatlakoztatva van.
- ▶ Ne feledje, hogy a hűtőközeg szagtalan lehet.
- ▶ Olvassa el a készülékhez kapott, a gyűlékony hűtőközegek kezelésére vonatkozó biztonsági utasításokat.

⚠ Szerelés, üzembe helyezés és karbantartás

- ▶ A munkaterületen ne dohányozzon, és tartsa attól távol a gyújtóforrásokat. Biztosítsa a szerelési terület megfelelő szellőzését.
- ▶ Ne szűrje át vagy égesse meg az egységet.
- ▶ A készülék csak olyan helyiségben tárolható, ahol nincsenek folyamatosan működő gyújtóforrások (pl. nyílt láng, működő gázkályha vagy működő elektromos fűtőelem).
- ▶ A beszerelés előtt és közben megfelelően szigetelt és gyújtószikramentes hűtőközeg-szivárgásérzékelő segítségével biztosítsa, hogy nem szivárog a hűtőközeg. Tilos potenciális gyújtóforrást használni a hűtőközeg-szivárgás ellenőrzésére. A halogénlámpa (és minden nyílt lángot alkalmazó szivárgásérzékelő) használata tilos. Érzékelt szivárgás esetén szellőztesse ki a helyiséget.
- ▶ Magas hőmérséklettel járó munkálatok esetén mindig legyen készenlétben egy szárazporos vagy CO₂-tűzoltókészülék.
- ▶ Beszerelés közben viseljen védőkesztyűt.
- ▶ A leolvasztási folyamat felgyorsításához vagy a tisztításhoz csak a gyártó által ajánlott eszközöket használja.

⚠ Karbantartás

- ▶ Elektromos alkatrészek cseréjekor győződjön meg arról, hogy a cserealkatrészek megfelelnek a specifikációknak. A karbantartási és szervizelési irányelveket mindig be kell tartani.
- ▶ Minden javítási vagy karbantartási munkálat előtt kötelező végrehajtani egy kezdeti biztonsági- és alkatrész-ellenőrzést az alábbiak ellenőrzésének céljából:
 - A kondenzátorok ki vannak sűtve.
 - Minden elektromos alkatrész ki van kapcsolva, és a vezetékek nincsenek szabadon.
 - A földelés folytonossága biztosítva van.
- ▶ Ne csatlakoztasson elektromos tápegységet a körhöz, ha biztonsági kockázatot jelentő hibát észlel.

2 Előírások

Ez az eredeti útmutató fordítása. A gyártó jóváhagyása nélkül nem szabad fordításokat készíteni.

A következő irányelveket és előírásokat be kell tartani:

- Az illetékes áramszolgáltató vállalat helyi rendelkezései és előírásai, valamint az azokhoz kapcsolódó különleges szabályok
- Nemzeti építési előírások
- **F-gáz rendelet**
- **EN50160** (közélmű hálózatokon szolgáltatott villamos energia feszültségjellemzői)
- **EN 12828** (fűtési rendszerek épületekben – melegvízes fűtési rendszerek tervezése)
- **EN 1717** (a belső ivóvíz-hálózatok védelme a szennyeződésektől és az ivóvíz visszafolyás útján történő szennyeződését megakadályozó eszközökre vonatkozó általános követelmények)
- **EN 378** (hűtőrendszerek és hőszivattyúk – biztonsági és környezetvédelmi követelmények)

2.1 Vízhőminőség

A fűtővíz minőségére vonatkozó követelmények

A töltő- és pótvíz vízminősége kulcsfontosságú tényező a fűtési rendszer gazdaságosságának, üzembiztonságának, élettartamának és üzemkiszárlásának növelésében.



A nem megfelelő minőségű víz károsíthatja a hőcserélőt, illetve a hőtermelőt vagy a melegvíz-ellátás meghibásodását okozhatja!

A nem megfelelő minőségű vagy szennyezett víz iszap képződéséhez, korrózióhoz vagy meszesedéshez vezethet. A nem megfelelő fagyálló szer vagy vízádalékok (inhibitorok vagy korróziógátló szerek) károsíthatják a hőtermelőt és a fűtési rendszert.

- ▶ A fűtési rendszert kizárólag ivóvízzel szabad feltölteni. Erre a célra kút- vagy talajvizet használni tilos!
- ▶ A rendszer feltöltése előtt állapítsa meg a töltővíz vízkeménységét.
- ▶ Feltöltés előtt mossa át a fűtési rendszert.
- ▶ Magnetit (vas-oxid) jelenlétében korróziógátló intézkedések szükségesek. Ajánlatos a fűtési rendszerbe mágneses leválasztót és légtelenítő szelepet szerelni.

A német piacon:

- ▶ A töltő- és pótvíz meg kell feleljen az ivóvízről szóló német rendelet (TrinkwV) követelményeinek.

A Németországon kívüli piacokon:

- ▶ A(z) 3 táblázatba foglalt határértékeket akkor is tilos meghaladni, ha a helyi országos irányelvek magasabb határértékeket tartalmaznak.

Vízminőség	Mértékegység	Érték
Vezetőképesség	µS/cm	≤ 2500
pH-érték		≥ 6,5... ≤ 9,5
Klorid	ppm	≤ 250
Szulfát	ppm	≤ 250
Nátrium	ppm	≤ 200

3. tábl. Határértékek az ivóvíz minőségéhez

- ▶ A pH-értéket 3 hónapot meghaladó működés után ellenőrizni kell. Ideális esetben az első karbantartás alkalmával.

A hőtermelő anyaga	Fűtővíz	pH-értéktartomány
Vas-, réz alapanyag, rézzel forrasztott hőcserélő	•Kezeletlen ivóvíz •Teljesen lágyított víz	7,5 ¹⁾ – 10,0
	• Alacsony sótartalmú üzemmód < 100 µS/cm	7,0 ¹⁾ – 10,0
Alumínium	•Kezeletlen ivóvíz	7,5 ¹⁾ – 9,0
	• Alacsony sótartalmú üzemmód < 100 µS/cm	7,0 ¹⁾ – 9,0

1) 8,2 fölötti pH-értékek esetén szükség van a vaskorrózió helyszíni vizsgálatára. A használt víz tiszta és lerakódásmentes kell legyen.

4. tábl. pH-értéktartomány 3 hónapot meghaladó működés után

► A töltő- és pótvíz az alábbi részben leírtak szerint kell előkészíteni.

A vízkőlerakódások okozta károsodás elkerülése érdekében a töltővíz keménységétől, a rendszerben lévő víz mennyiségétől és a hőtermelő maximális hőteljesítményétől függően vízkezelésre lehet szükség a fűtési rendszerekben.

Az alumínium hőtermelők és a hőszivattyúk töltő- és pótvízére vonatkozó követelmények.

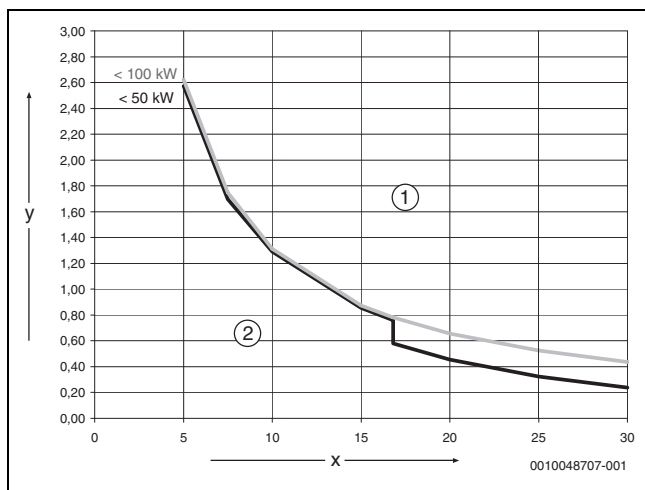

1. ábra Hőtermelők < 50 kW < 100 kW

- [x] Teljes keménység (°dH)
- [y] Maximális lehetséges vízmennyiség a hőtermelő teljes élettartama alatt m³-ben
- [1] A görbék felett használjon sótalánított töltő- és pótvízet, vezetőképesség: ≤ 10 µS/cm
- [2] Az ivóvízről szóló rendeletnek megfelelően a görbe alatt kezeletlen töltő- és pótvíz is használható.

i A 40 l/kW fajlagos víztartalmat meghaladó rendszerek esetében vízelőkészítésre van szükség. Több hőtermelő esetén a fűtési rendszer vízmennyiségét a legalacsonyabb teljesítményű hőtermelőhöz kell viszonyítani.

A vízkezeléshez javasolt és jóváhagyott intézkedés a töltő- és pótvíz sótalánítása ≤ 10 µS/cm értékű vezetőképességig. Vízkezelés helyett rendszer-leválasztással is biztosítható egy hőcserélő segítségével közvetlenül a hőtermelő mögött, .

Korrózió elleni védelem

A fűtési rendszereknél a korrózió rendszerint csak alárendelt szerepet játszik. Ennek előfeltétele egy korrózióvédelemmel szerelt vízmelegítő rendszer használata. Ez azt jelenti, hogy működés közben gyakorlatilag nem juthat oxigén a rendszerbe. Az oxigén folyamatos beszivárgása korrózióhoz vezet és ezáltal átrozdásodást, valamint rozsdaiszap képződését okozhatja. Az iszap felhalmozódása eltömődésekhez és ezáltal elégtelen hőellátáshoz, valamint (a vízkőlerakódásokhoz hasonlóan) lerakódásokhoz vezethet a hőcserélő forró felületein.

A töltő- és pótvízen keresztül bejuttatott oxigénmennyiség rendszerint csekély és ezáltal elhanyagolható.

Az oxigéndúsulás elkerülése érdekében a csatlakozó vezetékek diffúziómentesek kell legyenek!

Kerülni kell a gumitömítők használatát. A beszereléshez a mellékelt csatlakozó tartozékokat kell használni.

A táglási tartály nyomásának és különösen működésének megőrzése, megfelelő méretezése és helyes beállítása (előnyomás) kiemelkedően fontos az üzem közbeni oxigénbelépés szempontjából. Az előnyomást és a funkciót évente kell ellenőrizni.

Karbantartás közben ellenőrizze az automatikus légtelenítés működését is.

Ezenkívül ne feledje vízmérővel ellenőrizni a pótvíz mennyiségét, és dokumentálni az eredményeket. Ha a pótvíz túl sok, vagy rendszeresen utántöltést igényel, az nem megfelelő a nyomástartásra, szivárgásra vagy folyamatos oxigénbelépésre utal.

Fagyálló szer

i Nem megfelelő fagyálló szer használata a hőcserélő károsodásához, illetve a hőtermelő vagy a melegvíz-ellátás meghibásodásához vezethet.

A nem megfelelő fagyálló szer károsíthatja a hőtermelőt és a fűtési rendszert. Ügyeljen arra, hogy mindig a 6720841872. sz. dokumentumban felsorolt fagyálló szerek közül válasszon.

- A fagyálló szert mindig a gyártója által megadott adatok szerint használja, például ami a minimális koncentrációt illeti.
- Kövesse a fagyálló gyártójának utasításait a koncentráció rendszeres ellenőrzésére és a korrekciós intézkedésekre vonatkozóan.

Fűtővízadalékok



A nem megfelelő fűtővízadalékok a hőtermelő és a fűtési rendszer károsodásához, illetve a hőtermelő vagy a melegvízellátás meghibásodásához vezethetnek.

Fűtővízadalék, például korróziógátló szer alkalmazása csak akkor megengedett, ha a fűtővízadalék gyártója igazolja annak alkalmasságát a fűtési rendszerhez felhasznált minden egyes anyaggal való együttes használatra.

- ▶ A fűtővízadalékokat mindig a gyártó által előírt koncentrációkban használja, a koncentráció és a javító intézkedések rendszeres ellenőrzésével.

Fűtővízadalékok, például korróziógátló szerek használata csak állandó oxigénbelépés esetén szükséges, amelyet más intézkedésekkel nem lehet megakadályozni.

Mivel a fűtővízben lévő tömítőanyagok lerakódásokat okozhatnak a hőtermelőben, ezek használata nem javasolt.

A fűtési rendszer megelőző intézkedései



A fűtési rendszerek szennyeződést és magnetit részecskéket tartalmazhatnak. Magnetit lerakódik az állandó mágneses alkatrészekben (szivattyúk és szelepek), ami káros lehet a hőszivattyú működésére.

1. Iszaptalanítsa a fűtési rendszert az iszap vagy üledék eltávolításához.
2. Szereljen be egy magnetitszűrőt és egy légtelenítő szelepet.
3. A magnetitszűrők különösen fontosak a fém fűtési rendszerekben (öntöttvas radiátorok, alumínium radiátorok).
4. A légtelenítő szelepek különösen fontosak a műanyag fűtési rendszerekben (padlófűtés).

Az ivóvíz minősége (WW)

A beépített melegvíztároló ivóvíz fűtésére és tárolására szolgál. Tartsa be az ivóvízre vonatkozó országspecifikus irányelveket, szabványokat és előírásokat. A tárolótartályban lévő víz minősége meg kell feleljen a 2020/2184/EU irányelv követelményeinek.

Vegye figyelembe a következőket annak érdekében, hogy megelőzze a fokozott vízkőképződést a melegvíz-rendszerben és az ebből fakadó szervizelést:

Vízkeménység	Javaslat
≥ 15°dH/25°FH/2,5 mmol/l	A melegvíz hőmérsékletét állítsa 55 °C-nál kisebb értékre
≥ 21°dH/37°FH/3,7 mmol/l	Telepítsen vízlágyító berendezést

5. tábl. Javaslat kemény melegvíz esetére

3 Termékismertetés

3.1 Szállított alkatrészek

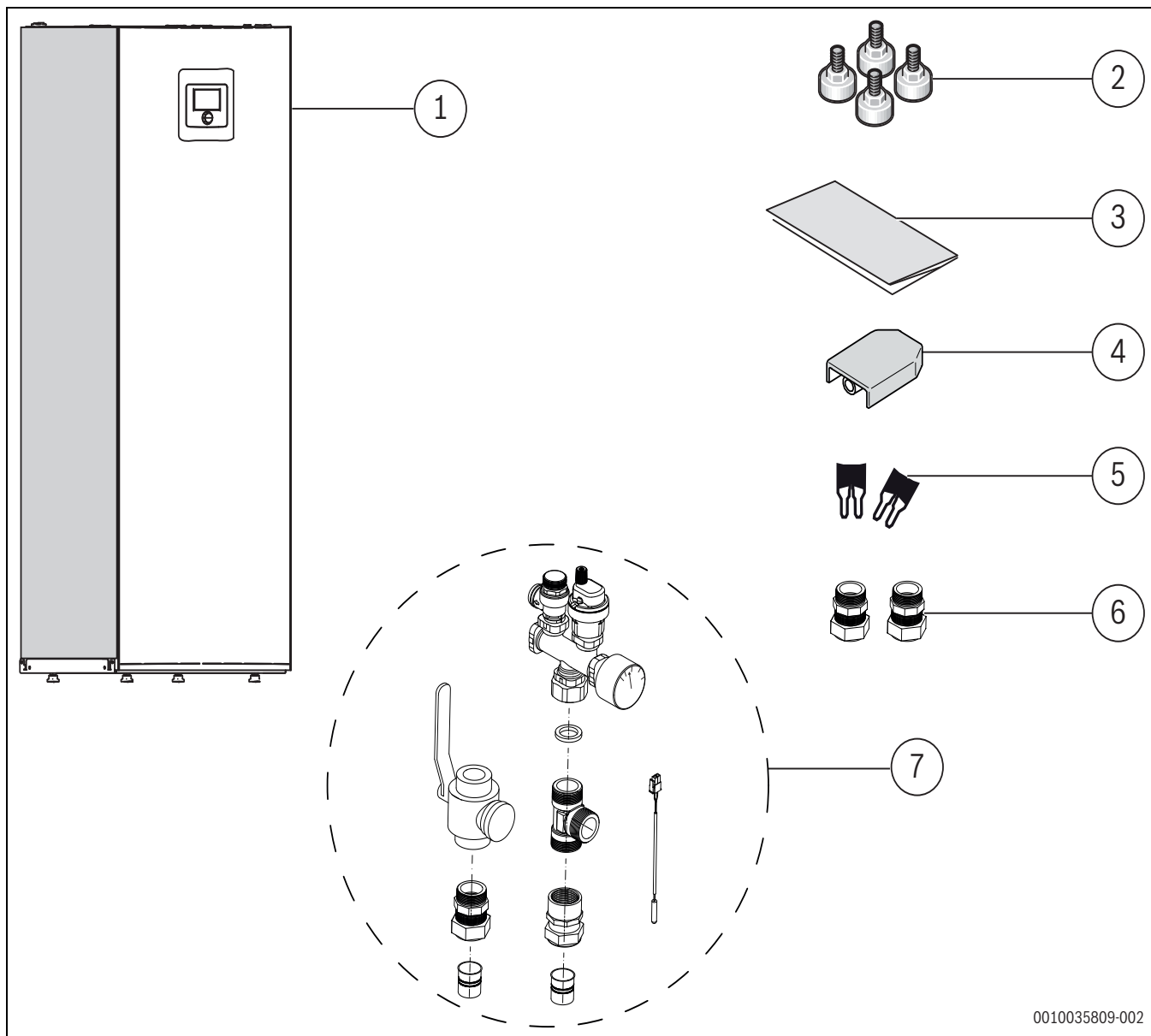

0010035809-002

2. ábra Szállított alkatrészek

- [1] Beltéri egység
- [2] Állítható lábak
- [3] Dokumentáció
- [4] Külső hőmérséklet érzékelő
- [5] Áthidalók 1 fázisú szereléshez
- [6] Ø 22 méretű presszes szerelvény háztartási melegvízhez (HMV)
- [7] Biztonsági szerelvénycsoport

3.2 Információk a beltéri egységhez

A AWS M beltéri egységet beltérben történő felállításra és a kültéri egységre történő csatlakoztatásra tervezték.

A beltéri és kültéri egységek lehetséges kombinációi:

AWS M	CS3400iAWS
CS3400iAWS 10 M	CS3400iAWS 4 OR-S ¹⁾
CS3400iAWS 10 M	CS3400iAWS 6 OR-S
CS3400iAWS 10 M	CS3400iAWS 8 OR-S
CS3400iAWS 10 M	CS3400iAWS 10 OR-S

1) A CS3400iAWS 4 OR-S modell esetében az 5/8" - 1/2" adapter biztosított.

6. tábl. Lehetséges kombinációk

Az AWS M beépített elektromos fűtési segédítéssel rendelkezik.

3.3 Megfelelőségi nyilatkozat

Ez a termék felépítését és üzemi viselkedését tekintve megfelel az európai irányelveknek és a nemzeti követelményeknek.

 A CE-jelölés azt jelzi, hogy a termék megfelel a jelölés elhelyezéséről rendelkező összes EU jogi előírásnak.

A megfelelőségi nyilatkozat teljes szövege az Interneten elérhető: www.bosch-homecomfort.hu.

3.4 Adattábla

Az adattábla a beltéri egység felső burkolatán található. A tábla a készülék teljesítményére, a cikkszámára és a sorozatszámára, valamint a gyártási dátumára vonatkozó adatokat tartalmazza.

3.5 Működési elv

A működtetés a kompresszor teljesítményének igény szerinti vezérlésén alapul és szükség esetén, a beltéri egység beépített elektromos fűtési segédítésének bekapcsolásával történik. A kezelőegység a beállított fűtési jelleggörbének megfelelően vezérli a kültéri egységet.

Ha a kültéri egység önállóan nem képes kielégíteni a ház hőszükségletét, a beltéri egység automatikusan elindítja a beépített elektromos fűtési segédítést, amely a kültéri egységgel együtt képes elérni a kívánt hőmérsékletet.

A melegvíz-termelést a melegvíztárolóban lévő TW1 érzékelő vezérli. A melegvíztároló felfűtési fázisa alatt a fűtési rendszer fűtési üzeme egy váltószelep segítségével átmenetileg lekapcsol. A melegvíztároló felfűtési fázisának befejezése után a kültéri egység segítségével folytatódik a fűtési üzem.

Fűtési és melegvízes üzem deaktivált kültéri egység esetén

Ha a kinti hőmérséklet alacsonyabb -20 °C-nál vagy magasabb 45 °C-nál (megközelítő érték), a kültéri egység automatikusan lekapcsol, és nem képes hőt termelni. Ebben az esetben a beltéri egység beépített elektromos fűtési segédítése veszi át a fűtési és melegvízes üzemet.

3.6 Termék áttekintése

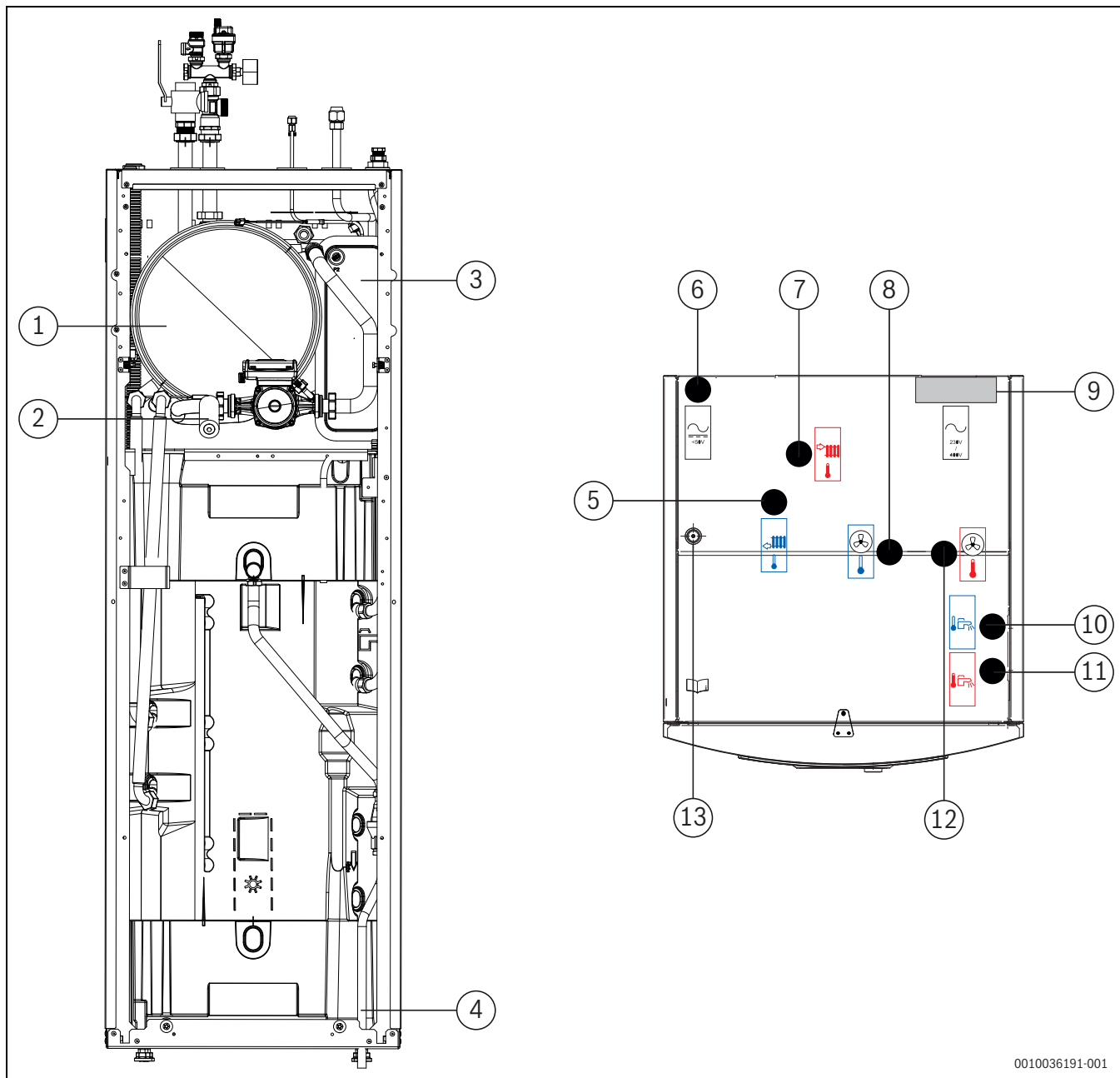

0010036191-001

3. ábra A berendezés részegységeinek áttekintése, elől- és felülnézet

- [1] Tágulási tartály
- [2] Leeresztő- és töltőcsap (DFV), VAO
- [3] Lemezes hőcserélő
- [4] Lefolyóvezeték
- [5] Visszatérő a fűtési rendszertől
- [6] A CAN-BUS-, érzékelő- és jeláramköri kábelek kábelátvezetése (<math>< 50\text{ V}</math>)
- [7] Előremenő a fűtési rendszerhez
- [8] Hűtőközeg kimenet a kültéri egységhez (folyadék)
- [9] Erősáramú kábelek kábelcsatornája (230 V/400 V)
- [10] Hidegvíz becsatlakozás
- [11] Háztartási melegvíz- (HMV) csatlakozás
- [12] Hűtőközeg bemenet a kültéri egységtől (gáz)
- [13] A Connect-Key K 30 RF kábelátvezetése (külön rendelhető tartozék)

3.7 A berendezés méretei és a minimális távolságok



Hagyjon legalább 50 mm távolságot a beltéri egység oldalfalai és más helyhez kötött elemek (falak, mosdókagylók stb.) között. Ideális esetben egy külső fal vagy egy szigetelt belső fal elé szerelje be az egységet.

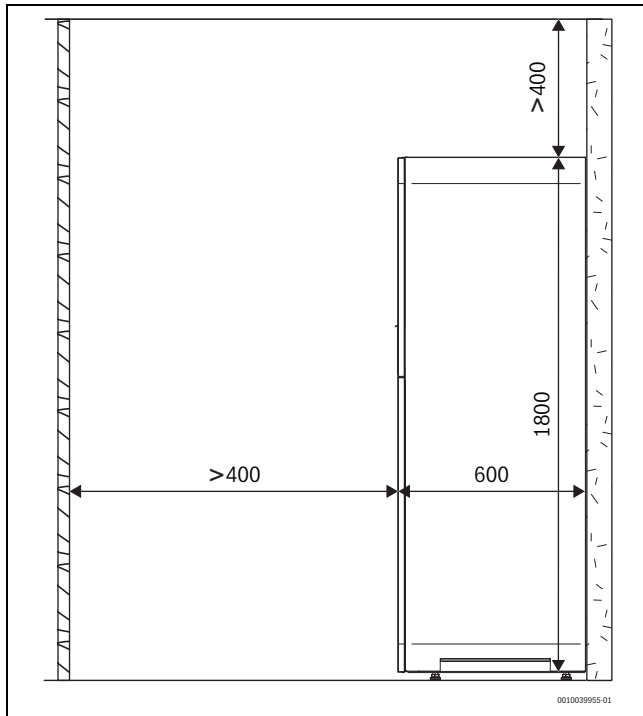

4. ábra Minimális távolságok (mm)

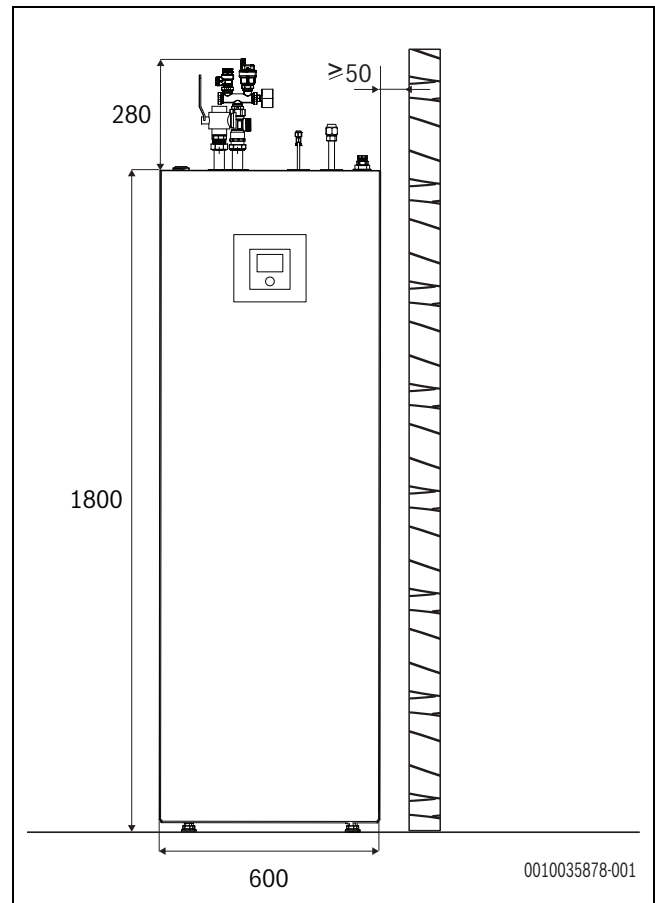

5. ábra Méretek (mm)

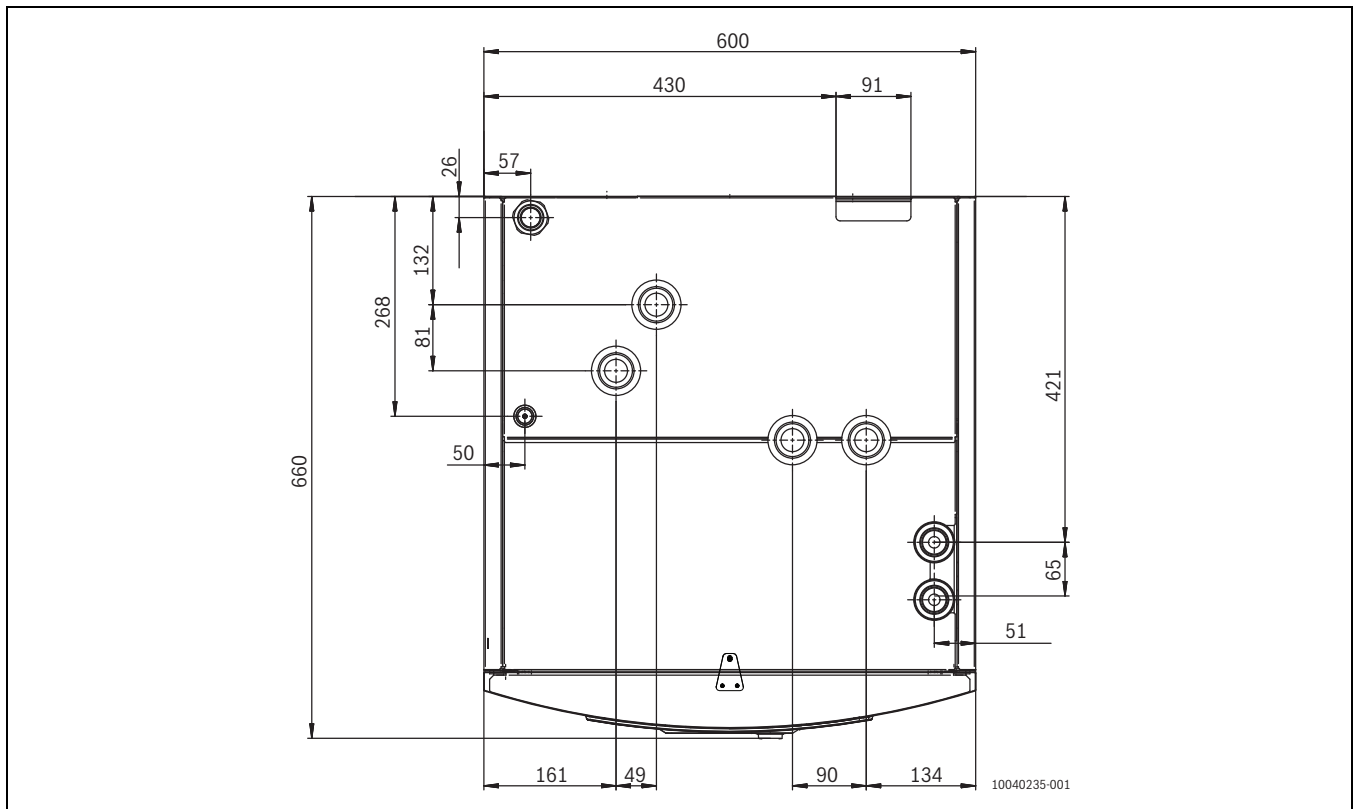

6. ábra Csatlakozási méretek, felülnézet

3.8 Csatlakozási méretek

Cső	Csatlakozások
Fűtési rendszer	
Rézcső (menetes presszes szerelvény ¹⁾)	∅28 ²⁾
Úrités	∅13.5
Túláramszelep kivezetése	∅20
Hidegvíz és melegvíz	
Rozsdamentes cső (menetes presszes szerelvény ¹⁾)	∅22
Hőközlő folyadék	
Hűtőközegcső a kültéri egységhez/ kültéri egységtől	1/4"-5/8" ³⁾

- 1) A menetes presszes szerelvény a tartozékészletben található
- 2) Lásd a biztonsági szerelvénycsoporthoz tartozó csatlakozásokat
- 3) A CS3400iAWS 4 OR-S típus csatlakoztatásához mellékelünk egy 5/8"-1/2" adaptert

7. tábl. A CS3400iAWS 10 M beltéri egység csőméretei

4 Szerelési előkészületek

VIGYÁZAT

Tűz- és robbanásveszély!

Minden lehetséges gyújtóforrást távol kell tartani a beszerelés helyétől, mert tüzet vagy robbanást okozhat.

- ▶ A készülék csak olyan helyiségben tárolható, ahol nincsenek folyamatosan működő gyújtóforrások (pl. nyílt láng, működő gázfűtő vagy működő elektromos fűtő).
- ▶ A helyes szerelés és üzembehelyezés után a gázkazán vagy hasonló termékek használhatóak ugyanabban a helyiségben.

ÉRTESÍTÉS

Termék sérülésének kockázata!

A beltéri egységet tilos olyan területen felszerelni, ahol víz fröccsenhet rá.

- ▶ Ne telepítse a beltéri egységet fürdőszobába vagy kültéren.

FIGYELMEZTETÉS

Erős mágnes

Szívritmus-szabályozót viselők számára ártalmas lehet.

- ▶ Ne tisztítsa a szűrőt, és ne ellenőrizze a magnetitjelzőt, ha Ön szívritmus-szabályozót visel.

i

A beltéri egységtúláram szelepének elvezető csövét úgy kell elhelyezni, hogy védve legyen a fagytól és a cső a lefolyóba juttassa a folyadékot.

- ▶ Vezesse az épület fűtési rendszerének és a hideg-/meleg vízének csatlakozó csövezetéseket a beltéri egység telepítési helyére.

4.1 A beltéri egység összeszerelésére vonatkozó szempontok

- Szerelje fel a beltéri egységet egy megfelelő helyre a házban belül. Vízmértékkel ellenőrizze, hogy a készülék vízszintes legyen.
- Ügyeljen arra, hogy ne legyen gyújtóforrás a beltéri egység helyiségében.

- A kültéri és beltéri egység közötti csöveknek a lehető legrövidebbnek kell lenniük. A csöveket szigetelje.
- Ellenőrizze, hogy az összes csőcsatlakozás sértetlen-e, és nem lazult-e meg a szállítás során.
- Biztosítsa, hogy minden cső és csatlakozás védve legyen a fizikai sérülésekkel szemben. A beltéri egységhez vezető mechanikus csatlakozások legyenek elérhetőek karbantartási célból.
- Kövesse a kültéri egység telepítési kézikönyvének utasításait.
- A túláramszelepből távozó vizet a beltéri egységtől elfele, egy fagymentes kivezetésbe kell elvezetni.
- A beltéri egység telepítési helyénél egy lefolyónak rendelkezésre kell állni.
- Az alacsony feszültségű kábeleket úgy kell elvezetni, hogy a 230 V-os kábelektől legalább 100 mm-re legyenek.
- A beltéri egység körüli környezeti hőmérsékletnek +10 °C és +35 °C között kell lennie.
- ▶ A fűtési rendszer és a hideg víz/meleg víz csatlakozócsöveit az épületben fektesse egészen a beltéri egység telepítési helyéig.
- ▶ Szerelje fel és állítsa be a készülékkel szállított lábakat úgy, hogy a beltéri egység vízszintes helyzetben legyen.

4.2 Fűtőrendszer – minimális térfogatáram és áramlási sebesség

i

A több indítási/leállítási ciklus, a hiányos leolvasztás, illetve a szükségtelen riasztások elkerülése érdekében megfelelő térfogatáramú energiát kell tárolni a rendszerben. Energiatárolás a fűtési rendszer vízmennyiségében, valamint a rendszer elemekben (radiátorok és padlófűtés).

A kültéri egység leolvasztásához folyamatosan biztosítani kell a minimális térfogatáramot és áramlási sebességet.

A minimális térfogatáram nyitott körökkel (a szükséges zónaszelepeknek/termosztátoknak mindig teljesen nyitva kell lenniük), illetve puffertárolóval biztosítható. A leghatékonyabb optimális leolvasztáshoz szükséges térfogatáram fel van tüntetve.

A minimális áramlási sebességet biztosítani kell a minimális elérhető térfogatáram esetén. Ha nincs biztosítva a minimális áramlási sebesség, akkor további intézkedésekre van szükség (pl. bypass szelep vagy párhuzamos puffer). Ügyeljen arra, hogy hidraulikus váltó használata esetén egy kiegészítő fűtőköri szivattyú is szükséges.

Bizonyos körülmények között a rendszerben tárolt elérhető energiától függően a teljes leolvasztáshoz kiegészítő fűtés használható.

Kültéri egység	CS3400iAWS 4 OR-S	
	Minimális érték	Ajánlott
Padlófűtés/fan-coil	13 l	35 l
Radiátorok	4 l	13 l
Minimális térfogatáram	15 l/perc	

8. tábl. Minimális térfogatáram és áramlási sebesség a kültéri egység esetén CS3400iAWS 4 OR-S

Kültéri egység	CS3400iAWS 6-10 OR-S	
	Minimális érték	Ajánlott
Padlófűtés/fan-coil	27 l	40 l
Radiátorok	10 l	15 l
Minimális térfogatáram	15 l/perc	

9. tábl. Minimális térfogatáram és áramlási sebesség a kültéri egység esetén CS3400iAWS 6-10 OR-S

5 Szerelés

ÉRTESÍTÉS

Berendezéskárok előfordulása a csővezetékben lévő maradványok miatt lehetséges!

A fűtési rendszerben lévő maradványok és szennyeződések akadályozzák az átáramlást és üzemzavarokat okozhatnak.

- ▶ A beltéri egység csatlakoztatása előtt mossa át a csővezeték-rendszert az idegen testek eltávolítása céljából.



VIGYÁZAT

Sérülésveszély!

A szállítás és telepítés során fennáll a sérülés veszélye. A karbantartás során a készülék belső részei felforrósodhatnak.

- ▶ A kivitelező köteles kesztyűt viselni szállítás, telepítés és karbantartás során.



VIGYÁZAT

Rossz hőmérséklet miatt személyi sérülések és/vagy anyagi károk léphetnek fel!

Ha rossz tulajdonságokkal rendelkező érzékelőket használnak, akkor túl magas vagy túl alacsony hőmérséklet lehetséges.

- ▶ Győződjön meg róla, hogy az alkalmazott hőmérséklet-érzékelők megfelelnek a megadott értékeknek (lásd az alábbi táblázatokat).

A beltéri egység a fűtési rendszer eleme. A beltéri egység meghibásodását okozhatja a padlófűtés-rendszer csőrendszerében vagy a radiátorokban keringő víz rossz minősége vagy a rendszer tartósan magas oxigéntartalma.

Az oxigén korróziós termékeket okoz magnetit és üledék formájában.

A magnetit dörzshatása a szivattyúkban, szelepekben és a részegységekben a turbulens áramlási viszonyok miatt károsodást okozhat (például a kondenzátorban).

Azokban a fűtési rendszerekben, amelyeket rendszeresen után kell tölteni, vagy amelyeknél a kivett fűtővíz-minták nem átlátszók, megfelelő intézkedéseket kell tenni, pl. a magnetit szűrők és légtelenítők utólagos beszerelésével.

- ▶ Ügyeljen arra, hogy a csövek tiszták legyenek, és ne tartalmazzanak káros szennyezőanyagokat, pl. kénvegyületeket, oxidálószerket, apró törmeléket vagy port.
 - Soha ne tárolja a hűtőközeg csöveit a szabadban.
 - Csak akkor távolítsa el a csövek végéről a védőtömítést, amikor be szeretné azokat szerelni.
 - A hűtőközeg csöveinek elrendezésekor a legnagyobb körültekintéssel járjon el.
 - Kizárólag csővágót használjon a hűtőközeg csöveinek méretre vágásakor, és tömítse el a végeiket, hogy megakadályozza a szennyeződések és a nedvesség bejutását.

A hűtőközeg csöveibe jutó por, idegen test vagy nedvesség károsíthatja az olaj minőségét, vagy a kompresszor meghibásodásához vezethet.

- ▶ Vágás után azonnal tömítse el a felhasználható hosszúságú hűtőközeg-csőveket.
- ▶ Tisztítsa meg a hűtőközeg-csőveket nitrogéngázzal.

ÉRTESÍTÉS

Üzemzavar veszélye a csővezetékben lévő szennyeződések miatt!

Szilárd anyagok, fém vagy műanyag forgácsok, forrasztószerek, menettömítő szalagok maradványai, illetve hasonló szennyeződések beszorulhatnak a szivattyúkba, a szelepekbe és a hőcserélőkbe.

- ▶ Vigyázzon arra, hogy idegen testek ne kerüljenek a csőrendszerbe.
- ▶ Csőelemeket és -összekötőket ne helyezze közvetlenül a padlóra.
- ▶ Sorjátlánításkor gondoskodjon róla, hogy ne maradjanak forgácsok a csőben.

5.1 Szállítás és tárolás

A beltéri egységet mindig függőleges helyzetben kell szállítani és tárolni. Azonban szükség esetén átmenetileg kissé megbillenthető.

A beltéri egységet -10 °C alatti hőmérsékleteken ne szállítsa vagy ne tárolja.

5.2 Szigetelés

ÉRTESÍTÉS

Anyagi károk fagyhatás miatt!

Áramkimaradás esetén a csővezetékben befagyhat a víz.

- ▶ Az épületekben lévő csővezetékhez legalább 12 mm vastag szigetelést használjon. Ez a biztonságos, hatékony melegvízes üzem szempontjából is fontos.

Minden hőt továbbító vezetékét az érvényes előírások szerint megfelelő hőszigeteléssel kell ellátni.

Hűtési üzem esetén minden csatlakozót és vezetékét az érvényes előírások szerint hűtésre alkalmas szigeteléssel kell ellátni (legalább 13 mm vastag szigeteléssel).

5.3 Ellenőrző lista



Minden felszerelési folyamat eltérő. A következő ellenőrzőlista a javasolt felszerelési lépések általános leírását tartalmazza.

1. Szerelje össze a beltéri egység biztonsági szerelvénycsoportját, és szerelje fel a töltőcsapot.
2. Távolítsa el a beltéri egység előlapját.
3. Szerelje fel a beltéri egység csepegővíz-tömlőjét vagy csővezetékét.
4. Csatlakoztassa a kültéri egység hűtőközegcsöveit a beltéri egységhez.
5. Csatlakoztassa a beltéri egységet a fűtési rendszerhez.
6. Csatlakoztassa, tölts fel és légtelenítse a melegvíz-tárolót.
7. Az üzembe vétele előtt tölts fel a fűtési rendszert.
8. Légtelenítse a fűtési rendszert.
9. Szerelje fel a külső hőmérséklet-érzékelőt és szükség esetén a helyiség szabályozót.
10. Csatlakoztassa a CAN-BUS kábelt a kültéri és a beltéri egységhez.
11. Szerelje fel a tartozékokat (fűtőkör modul, napkollektor modul stb.).
12. Szükség esetén csatlakoztassa az EMS BUS kábelt a tartozékokhoz.
13. Kösse be elektromosan a rendszert.
14. Hozza működésbe a fűtési rendszert. A vezérlőelektronika segítségével végezze el a szükséges beállításokat (→ a vezérlőelektronikához kapcsolódó utasítások).
15. Ellenőrizze, hogy minden érzékelő a megfelelő értékeket mutatja-e (→ 11.6 fejezet).
16. Ellenőrizze és tisztítsa ki a részecskeszűrőt.
17. Az indítást követően ellenőrizze a fűtési rendszer működését (→ a vezérlőelektronikához kapcsolódó utasítások).

5.4 Az előlap eltávolítása

ÉRTESÍTÉS

Sérülésveszély!

A vezérlőpanel EMS-BUS kábele az előlap hátuljára van rögzítve.

► Ne húzza meg a BUS kábelt az előlap eltávolításakor.

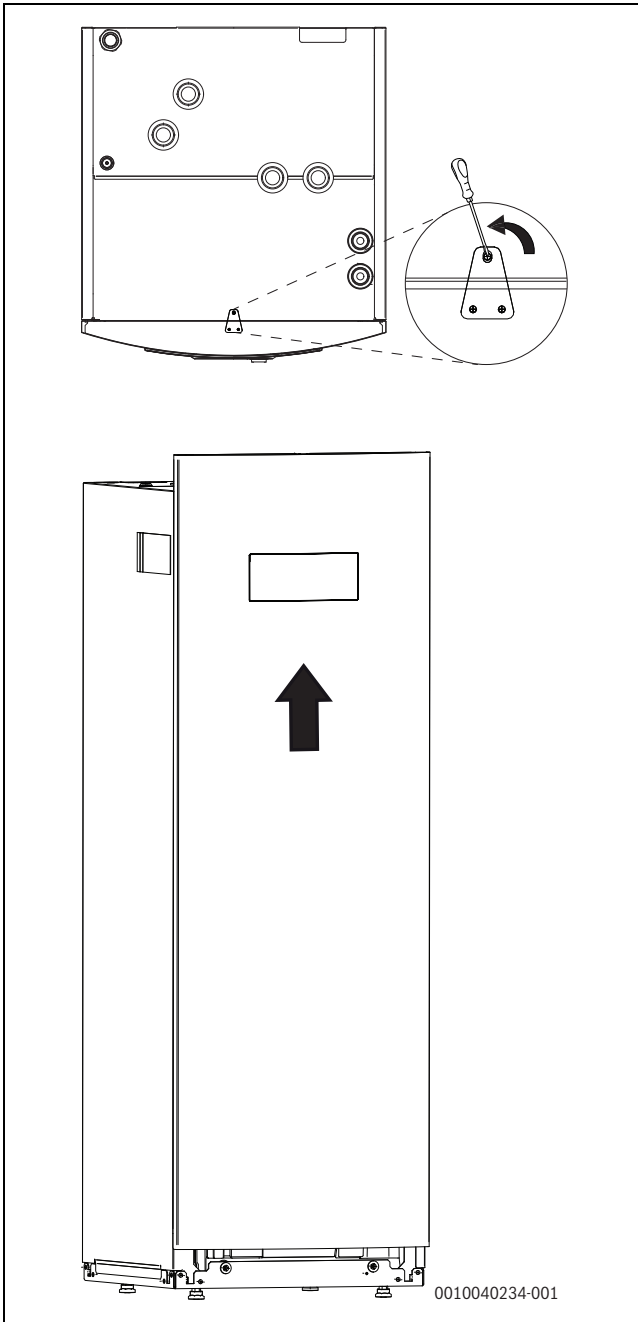

7. ábra A beltéri egység előlapjának eltávolítása

A beltéri egység előlapjának eltávolításához:

1. Távolítsa el a beltéri egység tetején lévő csavart.
2. Tolja felfelé az előlapot.

5.5 Csatlakozás

5.5.1 A biztonsági szerelvénycsoport felszerelése

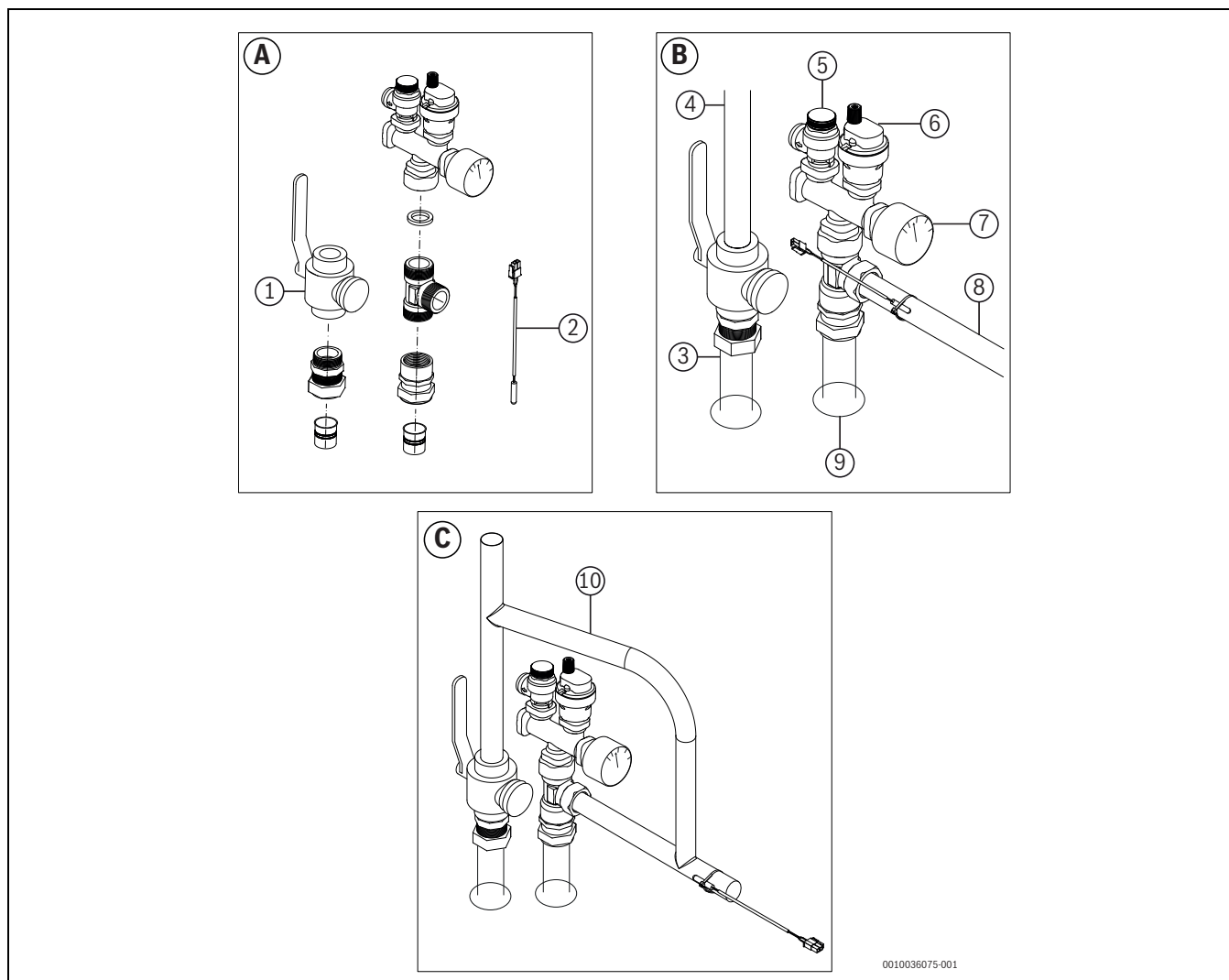

8. ábra A biztonsági szerelvénycsoport felszerelése

- [A] A biztonsági szerelvénycsoport összeszerelése
 [B] A biztonsági szerelvénycsoport felszerelése bypass nélkül
 [C] A biztonsági szerelvénycsoport felszerelése bypass-al
 [1] SC1: Részecskeszűrő
 [2] TO: Előremenő hőmérséklet érzékelő
 [3] Visszatérő a beltéri egységhez
 [4] Visszatérő csatlakozó
 [5] FC1: Túláramszelep
 [6] VL1: Automata légtelenítő szelep
 [7] GC1: Nyomásmérő
 [8] Fűtési előremenő csatlakozó
 [9] Előremenő a beltéri egységtől
 [10] Bypasság

A biztonsági szerelvénycsoport összeszereléséhez (lásd a 8. ábrát):

- ▶ Szerelje fel a részecskeszűrőt (SC1) a külső menetes presszes szerelvényre (A).
- ▶ Szerelje be a T-elágazódídot a belső menetes presszes szerelvénybe (A).
- ▶ Szerelje fel a biztonsági szerelvénycsoportot a T-elágazódíomra a mellékelt alátéttel (A).
- ▶ Helyezze fel mindkét szerelvény csoportot a készülékre, és húzza meg őket (B).
- ▶ Csatlakoztassa a fűtőkör csöveit a készülékhez (B).

- ▶ Ha az összeállított rendszerben az áramlási sebesség és a nyomásvesztés nem felel meg az előírt értékeknek, akkor kösse be a bypass-t (C).
- ▶ Helyezze be az előremenő hőmérséklet érzékelőt (TO) a fűtési előremenő csőbe (B), vagy ha bypass ág bekötésére van szükség, akkor helyezze el utána az érzékelőt (C).
- ▶ Rögzítse az érzékelőt kábelkötegelővel.



A biztonsági szerelvénycsoport bypass cső nélküli felszerelése csak olyan fűtési rendszereknél előírás, amelyek megfelelnek az áramlási sebességre, térfogatra és nyomásvesztésre vonatkozó követelményeknek.

- ▶ Ügyeljen rá, hogy a minimális áramlási sebesség és térfogat megfeleljen a 9. táblázatban megadottaknak.
- ▶ Ellenőrizze a fűtőkörben elérhető nyomómagasságot a 11 táblázatban. Ha a fűtőkör nyomásvesztése nagyobb, mint amit a beltéri egység biztosítani tud, akkor be kell szerelni egy bypass ágot/puffert és egy fűtőköri szivattyút.



A hűtőközegcsövek csatlakozásához lásd a kültéri egység kézikönyvét.

5.5.2 A beltéri egység csatlakoztatása a fűtési rendszerhez, a kültéri egységhez és a melegvízhez

ÉRTESÍTÉS

A melegvíz-tároló vákuum következtében károsodott berendezések!

Ha a melegvíz kilépés és a leeresztési pont közötti ≥ 8 méteres magasságkülönbséget túllépte a rendszer, vákuum alakulhat ki, ami deformálja a melegvíz-tárolót.

- ▶ Kerülje el a melegvíz kilépés és a leeresztési pont közötti ≥ 8 méteres magasságkülönbséget.
- ▶ Szereljen be egy anti-vákuum szelepet, ha a melegvíz kilépés és a leeresztési pont között ≥ 8 méteres a magasságkülönbség.



A melegvíz-körben lennie kell egy túláramszelepnek, egy visszacsapó szelepnek és egy töltőcsapnak (nem része a szállítási terjedelemnek).



Ha helyhiány miatt a biztonsági szerelvénycsoportot nem lehet közvetlenül felszerelni a beltéri egység csatlakozásaira:

- ▶ Hosszabbítsa meg legfeljebb 50 cm-rel a csatlakozásokat.
- ▶ Ne vezesse lefelé a csatlakozásokat.
- ▶ Ne szereljen be elzáró szelepeket a biztonsági szerelvénycsoport és a beltéri egység közé.
- ▶ A részecskeszűrőt a bal oldali ívre lehet felszerelni.
- ▶ Az íveket a biztonsági szerelvénycsoport és a szivattyú közé lehet felszerelni.

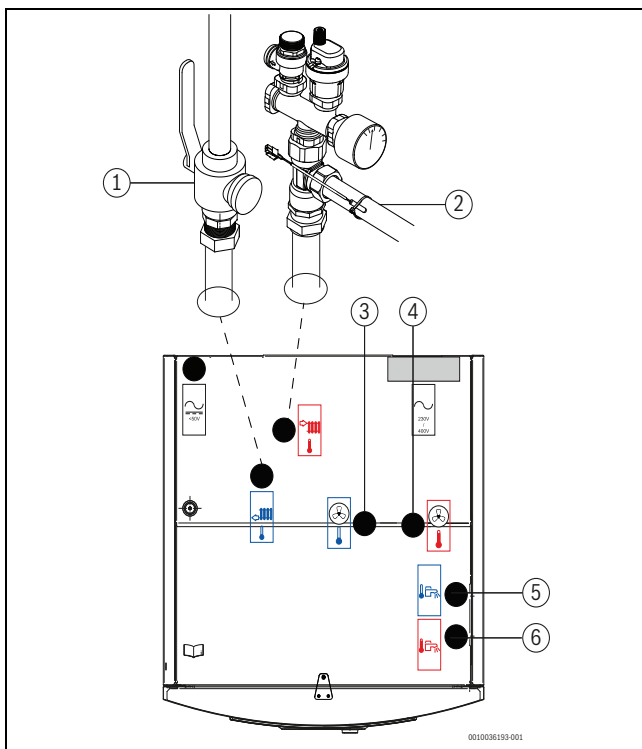

9. ábra A beltéri egység csatlakozásai a fűtési rendszer és a melegvíz felé

- [1] SC1: Részecskeszűrő (a fűtési rendszer visszatérő csatlakozása)
- [2] Előremenő a fűtési rendszer felé
- [3] Hűtőközeg kimenet a kültéri egységhez (folyadék)
- [4] Hűtőközeg bemenet a kültéri egységtől (gáz)
- [5] Hidegvíz becsatlakozás
- [6] HMV-csatlakozás

Ahol a hűtési üzemmód használatos, helyezzen diffúzióálló szigetelést a fűtési rendszer csatlakozásaira és csöveire (lásd a 9. ábra számait):

- ▶ Szereljen fel túláramszelepet és visszacsapó szeleppel ellátott töltőcsapot a melegvíz-körre.
- ▶ Vezesse el a cseppegőviz-tömlőket a túláramszelepektől egy fagyvédett lefolyóhoz.
- ▶ Csatlakoztassa a fűtési rendszertől visszatérő vezetékét a részecskeszűrőhöz [1].
- ▶ Csatlakoztassa a fűtési rendszerhez előremenő vezetékét a szivattyúhoz [2].
- ▶ Csatlakoztassa a kültéri egységhez menő hűtőközegcsövet (folyadék) [3].
- ▶ Csatlakoztassa a kültéri egységtől jövő hűtőközegcsövet (gáz) [4].
- ▶ Csatlakoztassa a hidegvizet az [5] elemhez.
- ▶ Csatlakoztassa a melegvizet a [6] elemhez.

5.5.3 Primer keringetőszivattyú (PC0)

A PC0 cirkulációs szivattyú (beépítve a CS3400iAWS 10 M modellbe) PWM-vezérléssel rendelkezik (fordulatszám-vezérelt). A szivattyú beállításait a beltéri egység kezelőegységén, az adott fűtési rendszernek megfelelően kell elvégezni (→ kezelőegység útmutatója)

A szivattyú fordulatszámának beállítása automatikusan történik úgy, hogy az optimális üzemet elérje.

5.5.4 Fűtési rendszer keringető-szivattyúja (PC1)

ÉRTESÍTÉS

Anyagi károk vetemedés miatt!

A szivattyú biztonsági szerelvénycsoportban lévő csatlakozócsöve elvetemedhet, ha hosszabb ideig nagy terhelésnek van kitéve.

- ▶ A fűtési csövekhez és a szivattyúhoz használjon megfelelő függesztő szerkezeteket, hogy tehermentesítse a biztonsági csoporton lévő csatlakozót.



Ha PC1 telepítve van, úgy azt mindig a beltéri egység szerelőmoduljára kell csatlakoztatni (lásd kapcsolási rajz).



A fűtési rendszer keringető szivattyúja a rendszer átfolyási ellenállásának és az előremenő hőmérséklet követelményeinek megfelelően lett kiválasztva.



Maximális terhelés a PC1 keringető-szivattyú relékimenetén: 2 A, $\cos\varphi > 0,4$. Nagyobb terhelés esetén egy közbelső relé alkalmazása szükséges.

5.5.5 A beltéri egység feltöltése



A feltöltése után alaposan légtelenítse a rendszert.

- ▶ Töltse fel a rendszert az itt olvasható utasítások szerint.
- ▶ Csatlakoztassa a rendszer elektromos csatlakozásait az 5.6 fejezetben leírtak szerint.
- ▶ Indítsa el a rendszert a vezérlőelektronikához tartozó utasítások szerint.
- ▶ Légtelenítse a rendszert a 6.2 fejezetben leírtak szerint.

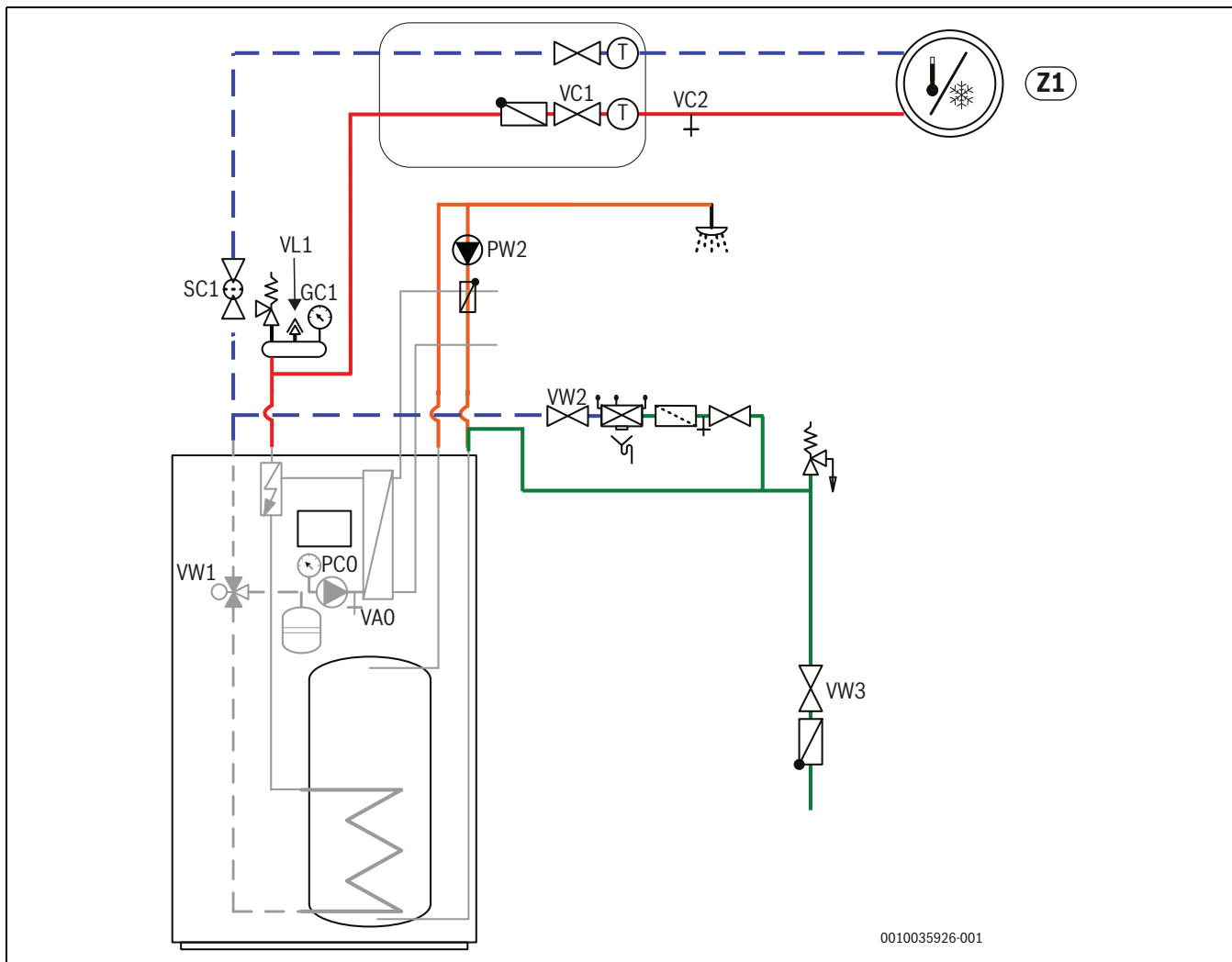

10. ábra Beépített elektromos fűtésegítéssel ellátott beltéri egység és fűtési rendszer

1. Szakítsa meg a beltéri egység és a kültéri egység áramellátását.
2. Ha a VL1 automata légtelenítő szelep forgókupakja már nincs nyitva, akkor az automatikus légtelenítés aktiválásához nyissa ki.
3. Csatlakoztassa a tömlő egyik végét a VA0 csaphoz, a másik végét pedig egy lefolyóhoz. Nyissa ki a VA0 leeresztőcsapot.
4. Nyissa ki a melegvíz-csapokat.
5. Nyissa ki a VW3 hidegvíz-csapot, és töltse fel a melegvíz-tárolót és -csöveket a VW2 csapon keresztül.
6. Folytassa a feltöltést, amíg már csak víz ürül a tömlőből a VA0 csapnál és a melegvíz-csapoknál.
7. Zárja el a VA0 leeresztőcsapot és a melegvíz-csapokat.
8. Amikor a GC1 nyomásmérőnél az üzemi nyomás eléri a 2 bart, zárja el a VW2 töltőcsapot.
9. Válassza le a tömlőt a VA0 csapról.
10. Légtelenítse a rendszert (→ 6.2 fejezet).



A célnyomásnál nagyobb nyomáson töltse a fűtési rendszert annak érdekében, hogy a nyomás akkor is elég nagy maradjon, amikor a fűtési rendszer hőmérséklete emelkedik, és valamennyi levegő kiszökik.

5.6 Elektromos csatlakoztatás

! VESZÉLY

Áramütés veszélye!

A hőszivattyú alkatrészei feszültség alatt állnak.

- ▶ Válassza le a készüléket az elektromos hálózatról, mielőtt az elektromos alkatrészekkel dolgozna.

ÉRTESÍTÉS

Károsodhat a rendszer, ha víz nélkül kapcsolják be.

Ha a rendszert vízzel való feltöltés előtt bekapcsolják, akkor túlhevülhetnek a fűtési rendszer elemei.

- ▶ A fűtési rendszer bekapcsolása **előtt** töltsse fel és légtelenítse a melegvíztárolót és a fűtőrendszert, és állítsa be a megfelelő nyomást.

i

A beltéri egység nincs ellátva saját biztonsági kapcsolóval a hálózati tápellátásról.

- ▶ A biztonságos működés érdekében telepítsen egy olyan megszakítót, amely a vezetékekre vonatkozó szabálynak megfelelően teljes megszakítást biztosít a táphálózati vezetékekben III-as túlfeszültségi kategória esetén.

i

A CAN-BUS és az EMS-BUS nem kompatibilis egymással.

- ▶ Ne csatlakoztasson EMS-BUS egységet CAN-BUS egységekhez.

i

A tényleges feszültség legfeljebb 10%-ban térhet el a névleges feszültségtől.

i

A föld és a nulla közötti feszültség legfeljebb 3 V lehet. Ügyeljen a készülék fázisainak az elektromos hálózatra történő csatlakoztatásakor, hogy a fázisok közötti egyensúly ne boruljon fel a 3 fázisú háztartási rendszerek esetén (ha van ilyen).

- ▶ A vezeték-keresztmetszeteket és a kábeltípusokat a mindenkori biztosítéknak és fektetési módnak megfelelően válassza ki.
- ▶ A kapcsolási rajz szerint csatlakoztassa a hőszivattyút.
- ▶ A vezérlőpanel cseréje esetén vegye figyelembe a szinkronizálást

A hőmérséklet érzékelők vezetékeinek meghosszabbításához a következő vezető-keresztmetszeteket használja:

- 20 m kábelhosszig: 0,75 - 1,50 mm²
- 30 m kábelhosszig: 1,0 - 1,50 mm²

5.6.1 A beltéri egység csatlakoztatása

- ▶ Távolítsa el a beltéri egység előlapját.
- ▶ Távolítsa el az elektromos doboz burkolatát.
- ▶ Vezesse át a CAN-BUS-, érzékelő- és más jeláramköri kábeleket a készülék tetején < 50 V jelöléssel ellátott megfelelő kábelátvezetésen (lásd a 3. ábrát). Vezesse el a kábeleket egészen a készülék elejéig, és csatlakoztassa őket az alábbi ábrának megfelelően. Előredöntheti az elektromos dobozt, hogy könnyebben hozzáférjen a mögötte lévő részegységekhez (lásd a 19. ábrát).
- ▶ Vezesse át a tápáramköri kábeleket a számukra kialakított, a készülék tetején 230 V/400 V jelöléssel ellátott kábelcsatornában (lásd a 3. ábrát). Vezesse el a kábeleket egészen a készülék elejéig.

- ▶ Csatlakoztassa a fázis-, nulla- és földelőkábelét a megfelelő sorkapocsba, az 5.6.7 fejezetben leírtak szerint.
- ▶ Rögzítse a kábelkötegelőket.
- ▶ Győződjön meg arról, hogy az összes elektromos kábel megfelelően és biztonságosan csatlakoztatva és biztosítva, és utána szerelje vissza az elektromos doboz burkolatát és a beltéri egység homlokfalát.

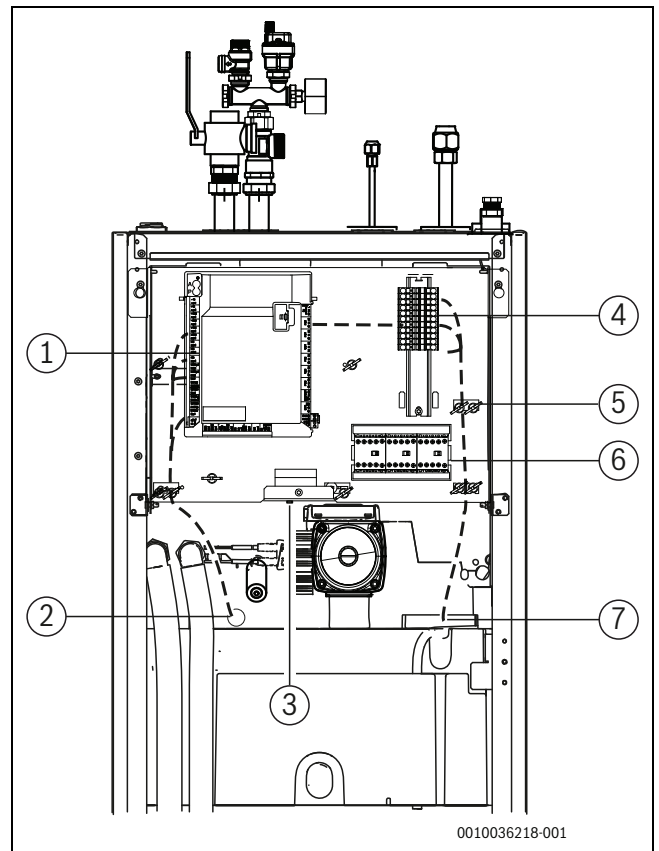

11. ábra A kábelcsatornák és az elektromos részegységek áttekintése

- [1] Teleptői modul
- [2] A CAN-BUS-, érzékelő- és jeláramköri kábelek kábelátvezetése (< 50 V)
- [3] Túlmelegedés elleni védelem visszaállítása
- [4] Csatlakozók
- [5] Kábelkötegelő-tartó
- [6] Védőkapcsolók (K1, K2, K3) az elektromos fűtőrásegítés aktiválásához
- [7] Erősáramú kábelek kábelcsatornája (230 V)

i

A jeláramköri kábelek és az erősáramú kábelek nem futhatnak ugyanabban a kábelátvezetésben vagy kábelcsatornában.

i

Az elektromos kábelek elektromos dobozba való be- és onnan való kivezetésekor győződjön meg arról, hogy nem feszülnek meg az elektromos doboz előredöntése miatt.

5.6.2 A beltéri egység telepítő moduljának csatlakozásai

VESZÉLY

Áramütés veszélye!

Ha kinyitja a telepítői modult, az áramütést és ezáltal sérülést okozhat.

► Soha ne nyissa ki a telepítői modult.

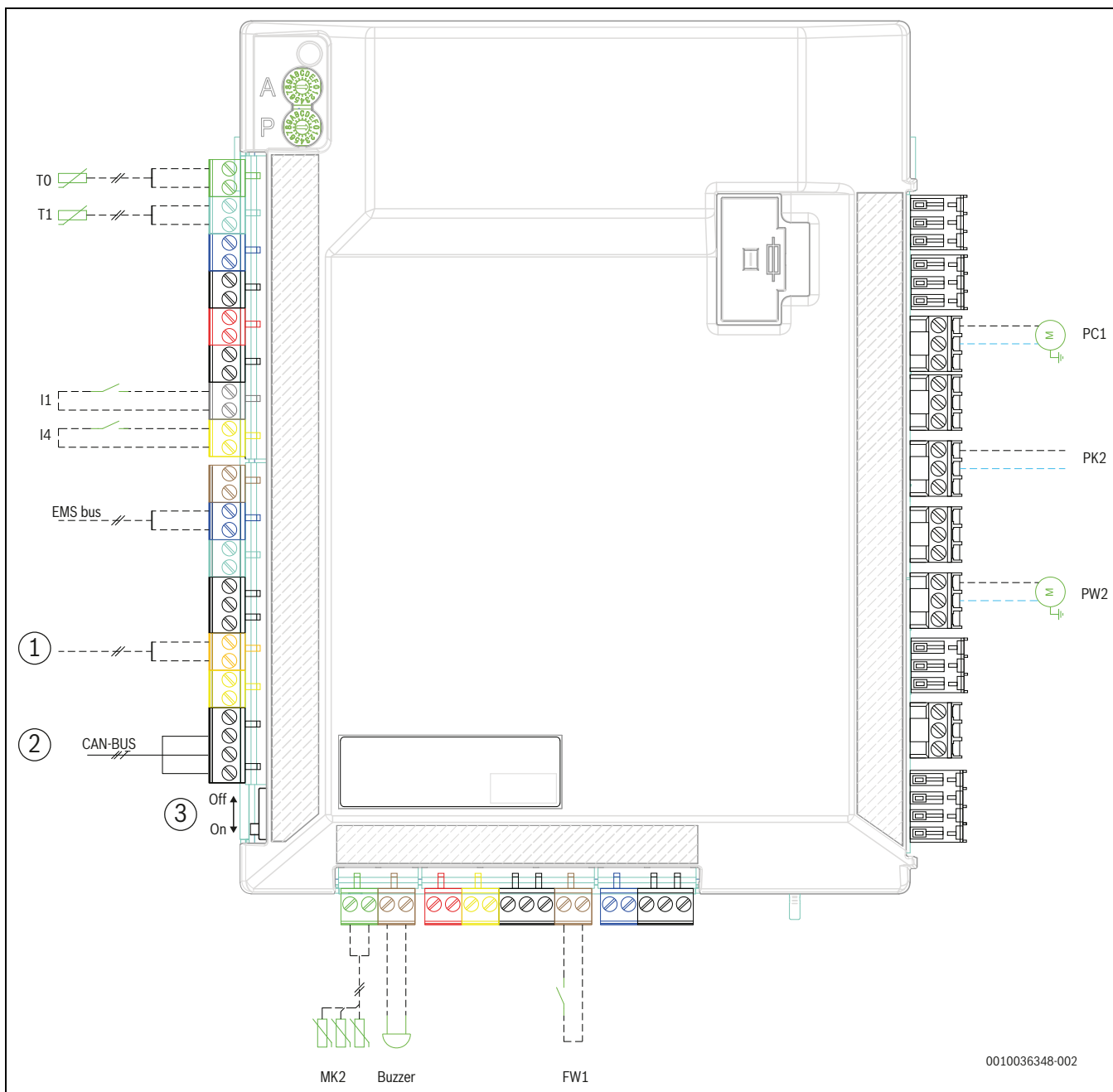

12. ábra A beltéri egység telepítői modulja

- [1] Távoli hozzáférés gateway (külön rendelhető tartozék)
- [2] CAN-BUS a kültéri egységhez
- [3] CAN lezáró kapcsoló
- [T0] Fűtőkör előremenő hőmérséklet-érzékelője
- [T1] Külső hőmérséklet-érzékelő
- [I1] 1. külső bemenet
- [I4] 4. külső bemenet
- [MK2] Kondenzációérzékelő(k)
- [Buzzer] Riasztási hangjelző (külön rendelhető tartozék)
- [FW1] Riasztási inert anód (külön rendelhető tartozék)
- [PW2] Melegvíz cirkulációs szivattyú
- [PK2] Fűtési szivattyú hűtési puffer/fan-coil

[PC1] Fűtés keringtető szivattyúja (fűtési rendszer)



Az I1 bemenettel (13., 14. csatlakozó) és az I4 bemenettel (15., 16. csatlakozó) kapcsolatos megjegyzés.

Az ehhez a bemenethez csatlakozó részegység vagy vezérlő relé érintkezőjének el kell bírnia 5 V feszültséget és 1 mA áramerősséget.

0010036348-002

i
Max. terhelés a PK2 vezérlő relé kimeneténél: 2 A, $\cos\phi > 0,4$. Építsen be olyan kiegészítő relét, amely nagyobb terhelést bír el a készüléken kívül.

i
Az A és P kódkapcsolókat tilos állítani! Ellenkező esetben meghibásodások és hibák történhetnek.
Fontos: Pótalkatrész használatakor ellenőrizze a kódokat (→ 33. ábra).

i
A [3] elemmel kapcsolatos megjegyzés: A CAN-BUS üzenetek visszaverődésének elkerülése érdekében CAN lezáró kapcsolót be kell kapcsolni.

5.6.3 CAN-BUS

ÉRTESÍTÉS

Hibás működés zavarok miatt!

Áramköri kábelek (230 V~) nem lehetnek CAN-BUS, érzékelő és más jelzőáramköri kábelek (12 V DC) közelében.

- ▶ Győződjön meg arról, hogy az áramköri kábelek és a CAN-BUS érzékelő és más jelzőáramköri kábelek között legalább 100 mm a távolság.

i
CAN-BUS: ne csatlakoztassa a beltéri egység nyomtatott áramkörös alaplapjának "Out 12 V DC" (12 V-os egyenáramú kimenet) csatlakozójához.

ÉRTESÍTÉS

A 12 V-os és a CAN-BUS csatlakozások felcserélése rendszerhibát okoz!

A kommunikációs áramköröket nem 12 V egyenárammal való használatra tervezték.

- ▶ Ellenőrizze, hogy mindkét kábel a megfelelő csatlakozókhoz kapcsolódnak-e a nyomtatott áramköri lapon (CAN high / CAN low).

A kültéri és a beltéri egységet egy kommunikációs vezeték, a CAN-BUS kapcsolja össze.

LIYCY-kábel (TP) $3 \times 0,75 \text{ mm}^2$ (vagy annak megfelelő) használható **egységen kívüli hosszabbítókábelként**. Másik megoldásként kültéri használatra jóváhagyott csavart érpáras, legalább $0,75 \text{ mm}^2$ keresztmetszetű kábel is használható. Az árnyékolt kábelvégek egyikét a beltéri egység rendszerének legközelebbi földelőkapcsához kell csatlakoztatni. A másik kábelvég nem érintkezhet a földeléssel és a kültéri egység rendszerének egyetlen fémalkatrészével sem.

A megengedett maximális kábelhossz 30 m.

A **CAN terminálkapcsoló** a CAN-BUS-összeköttetés kezdetének és végének kijelölésére szolgál. Ügyeljen arra, hogy a helyes alaplapok legyenek végpontként meghatározva, a CAN-BUS-összeköttetésen belüli többi alaplap pedig ne.

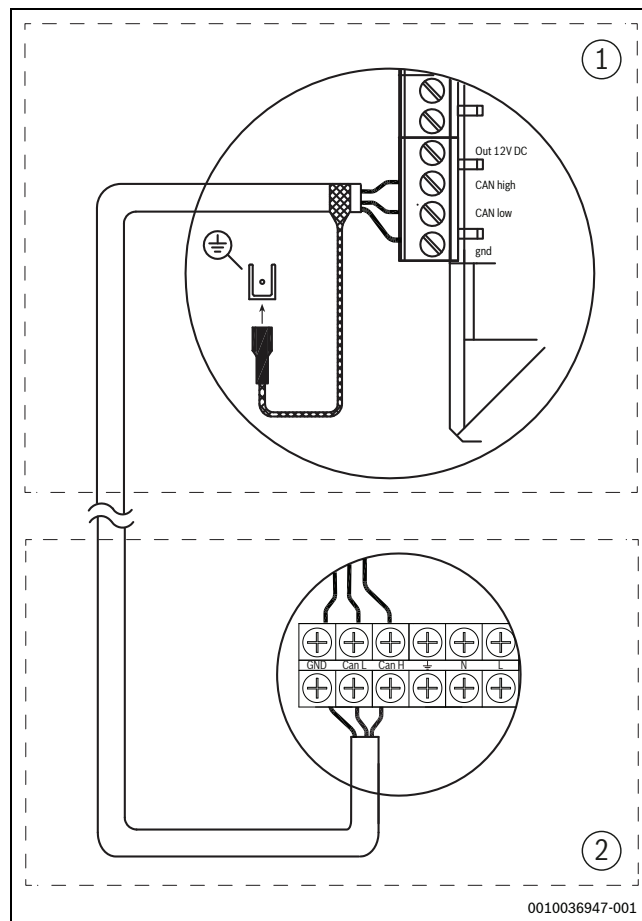

13. ábra CAN-BUS csatlakozó

- [1] Beltéri egység
[2] Kültéri egység

5.6.4 EMS-BUS

ÉRTESÍTÉS

Hibás működés zavarok miatt!

Áramköri kábelek (230 V~) nem lehetnek EMS-BUS, érzékelő és más jelzőáramköri kábelek (12 V DC) közelében.

- ▶ Győződjön meg arról, hogy az áramköri kábelek és a EMS-BUS érzékelő és más jelzőáramköri kábelek között legalább 100 mm a távolság.

A kezelőegységet az EMS-BUS-on keresztül kell összekötni a beltéri egység szerelőmoduljával.

A kezelőegység feszültségellátása a BUS-kábelén keresztül történik. A két EMS-BUS-kábel polaritása lényegtelen.

Az EMS-BUS-ra csatlakoztatandó tartozékokra a következők érvényesek (lásd az adott tartozék szerelési útmutatóját is):

- ▶ Ha több BUS-egységet szerelnek be, akkor azoknak legalább 100 mm-re kell lenniük egymástól
- ▶ Ha több BUS-egységet szerelnek be, akkor azokat párhuzamosan vagy csillag alakzatban kell csatlakoztatni.
- ▶ Minimum $0,5 \text{ mm}^2$ keresztmetszetű kábelt használjon.
- ▶ Induktív külső hatások (pl. fotovoltaiikus-rendszerek) esetén árnyékolt kábeleket kell használni. Ilyenkor az árnyékolást csak az egyik oldalon kell földelni.

5.6.5 Hőmérséklet-érzékelő beszerelése

A gyári beállításban a kezelőegység automatikusan szabályozza az előremenő hőmérsékletet a külső hőmérséklet függvényében. A nagyobb kényelem érdekében egy helyiség-szabályozó is felszerelhető. **Ha hűtési üzemmódot is használnák, akkor a helyiség-szabályozóra kötelezően szükség van.**

TO előremenő hőmérséklet érzékelő

A hőmérséklet érzékelő a beltéri egység szállítási terjedelmébe tartozik.

- ▶ Szerelje fel a hőmérséklet-érzékelőt a biztonsági szerelvénycsoportra (→ 5.5.1. ábra).
- ▶ Csatlakoztassa a TO előremenő hőmérséklet érzékelőt a beltéri egység kapcsolódobozában a TO kapcsolra.

Külső hőmérséklet érzékelő T1



Ha a hőmérséklet érzékelőnek a szabadban lévő hossza 15 m-nél több, akkor árnyékolt kábelt használjon. Az árnyékolt kábelt a beltéri egységben le kell földelni. Az árnyékolt kábel maximális hossza 50 m.

A szabadban vezetett hőmérséklet érzékelő kábelnek legalább a következő követelményeket kell teljesítenie:

- Kábelátmérő: 0,5 mm²
- Ellenállás: max. 50 Ω/km
- Vezetők száma: 2
- ▶ Az érzékelőt a ház leghidegebb oldalán (normál esetben az északi oldalon) kell felszerelni. Az érzékelőt védeni kell a közvetlen napsugárzás, huzat stb. ellen. Ne közvetlenül a tető alá szerelje az érzékelőt.
- ▶ Csatlakoztassa a T1 külsőhőmérséklet-érzékelőt a modulon a T1 kapcsolra.

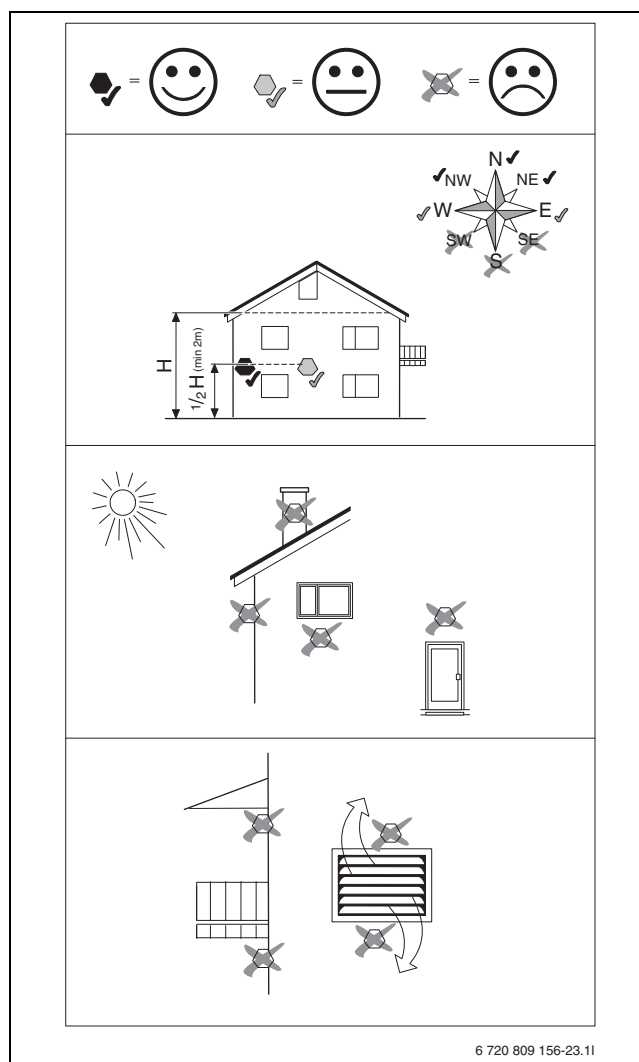

14. ábra Külsőhőmérséklet-érzékelő elhelyezése

5.6.6 Külső csatlakozók

ÉRTESÍTÉS

Anyagi károk hibás csatlakoztatás miatt!

Helytelen feszültségre vagy áramerősségre történő csatlakoztatás miatt előfordulhat elektromos komponensek károsodása.

- ▶ A beltéri egység külső csatlakozóira csak olyan eszközöket szabad csatlakoztatni, amelyek 5 V-os és 1 mA-es üzemre alkalmasak.
- ▶ Ha csatlórelékre van szükség, akkor kizárólag arányérintkezős reléket használjon.

Az I1 és az I4 külső bemenetek a kezelőegység egyes funkcióinak távvezérléséhez használhatók.

A külső bemeneteken keresztül aktiválható funkciók ismertetése a kezelőegység útmutatóiban található.

A külső bemenet egy kézikapcsolóra vagy egy 5 V-os relé-kimenetű vezérlőkészülékre lesz csatlakoztatva.

5.6.7 Csatlakozókapcsok elektromos csatlakozásokhoz

Abeépített elektromos fűtésrészegítés elektromos csatlakozásának csatlakozókapcsai (gyári konfiguráció, három fázis)

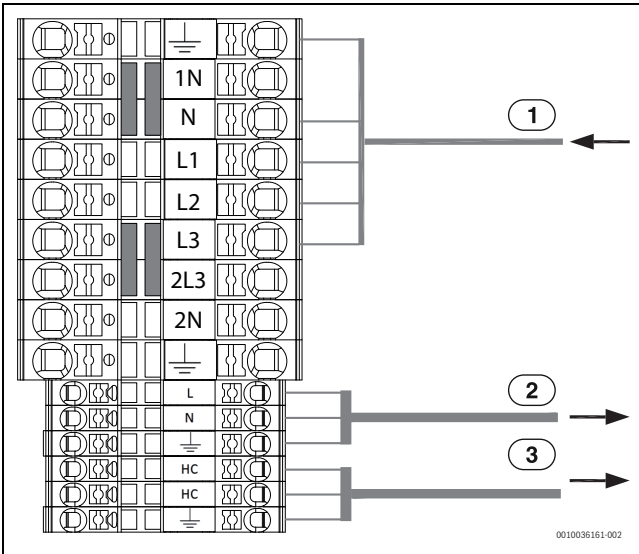

15. ábra Elektromos csatlakozás csatlakozókapcsai, 5,85 kW 400 V 3N~

- [1] 400 V 3N~ 10 A, beltéri egység áramellátása
- [2] 230 V~, vezérlőelektronika (EMS modulok), külön rendelhető tartozék
- [3] 230 V~, fűtőkábel áramellátása (külön rendelhető tartozék)

A beépített elektromos fűtésrészegítés elektromos csatlakozásának csatlakozókapcsai (alternatív konfiguráció, egy fázis)

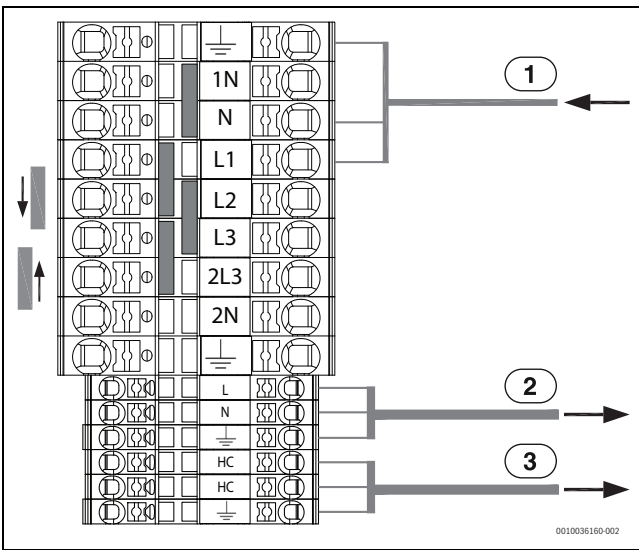

16. ábra Elektromos csatlakozás csatlakozókapcsai, 5,85 kW 230 V~

- [1] 230 V~ 32 A, beltéri egység áramellátása
- [2] 230 V~, vezérlőelektronika (EMS modulok), külön rendelhető tartozék
- [3] 230 V~, fűtőkábel áramellátása (külön rendelhető tartozék)

i A kültéri egység áramellátását külön az elosztótábla biztosítja (230 V~).

6 Üzembe helyezés

6.1 Üzembe helyezési ellenőrző lista

1. Helyezze az egységet áram alá.

2. Helyezze üzembe a fűtési rendszert. A kezelőegységgel végezze el a szükséges beállításokat (→ a kezelőegység útmutatója).
3. Légtelenítse a fűtési rendszert az üzembe helyezés után.
4. Ellenőrizze, hogy minden érzékelő megfelelő értékeket mutat-e.
5. Ellenőrizze és tisztítsa meg a részecskeszűrőt
6. Az üzembe helyezés után ellenőrizze a fűtési rendszer működését (→ a kezelőegység útmutatója).

6.2 A beltéri egység légtelenítése

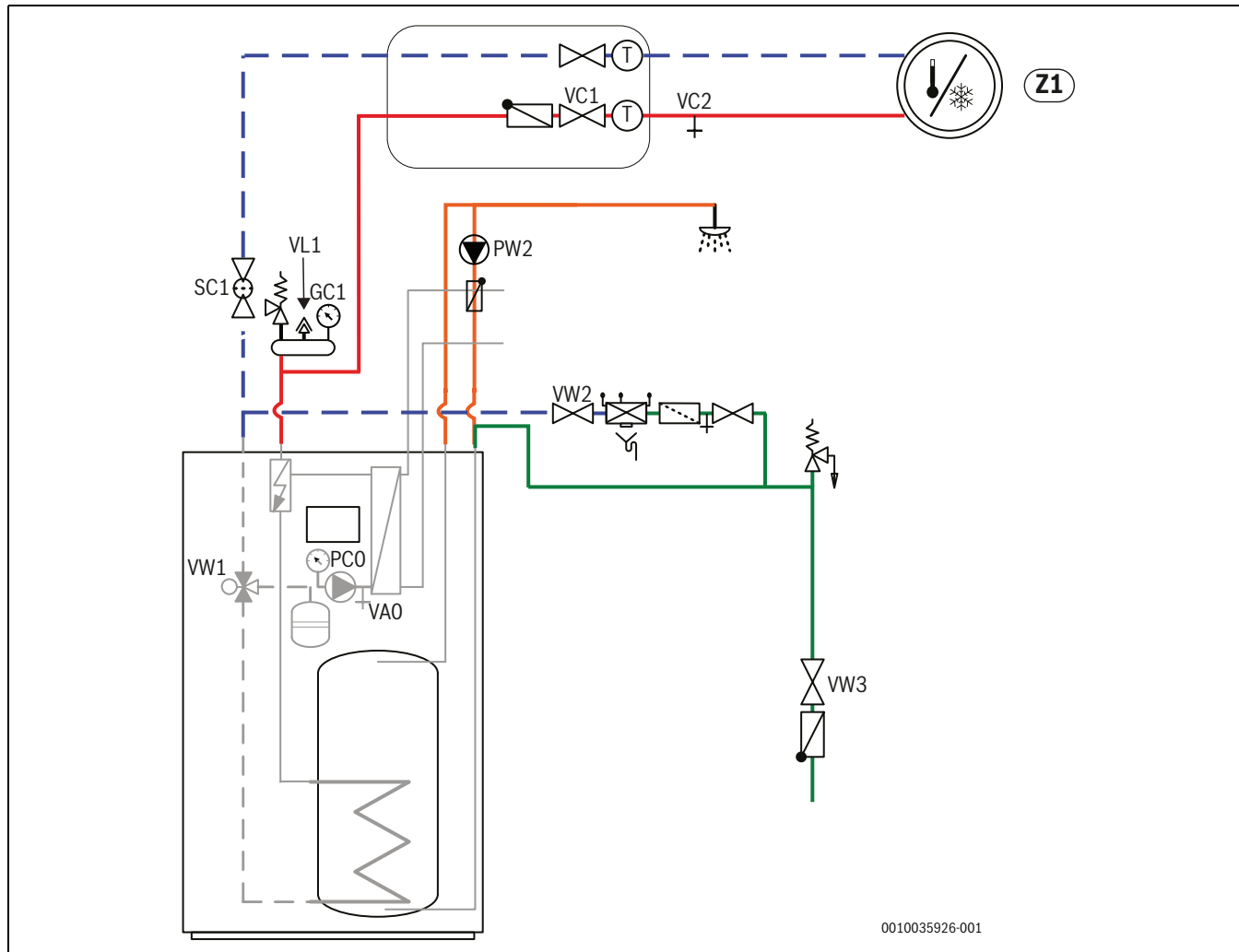

17. ábra A beépített elektromos fűtésrészegítéssel ellátott beltéri egység légtelenítése

- [1] Csatlakoztassa a beltéri egység és a kültéri egység áramellátását.
- [2] Bizonyosodjon meg róla, hogy a PC1 szivattyú (ha van) üzemel.
- [3] Húzza le a PC0 PWM-csatlakozót (0–10 V jel) a PC0 szivattyúról, hogy maximális fordulatszámon működjön.
- [4] A VW1 esetében válassza a kézi üzemet, és változtassa meg a pozícióját fűtési üzembről melegvíz-termelésre. A következőképpen változtathatja meg a váltószelep pozícióját fűtésről melegvízre (és fordítva): *Szerviz menü --> Diagnosztika --> Funkciók ellenőrzése --> Működési tesztek aktiválása --> Igen --> Hőszivattyú --> Váltószelep --> Melegvíz*
- [5] 2 perc elteltével kapcsolja vissza a VW1 szelepet fűtési üzembe, és működtesse 2 percig.
- [6] Addig ismételje a 4. és 5. lépést, amíg már nem távozik több levegő a VL1 szelepből.
- [7] Kapcsolja fűtési üzembe a VW1 szelepet.
- [8] Csak a kiegészítő fűtőberendezést aktiválja.
- [9] Csak akkor deaktiválja a kiegészítő fűtőberendezést, ha a nyomás 10 perc elteltével sem csökkent.
- [10] Csatlakoztassa vissza a PC0 PWM-csatlakozót a szivattyúra.
- [11] Tisztítsa meg az SC1 részecskeszűrőt.
- [12] Ellenőrizze a nyomást a GC1 nyomásmérővel, és szükség esetén töltse fel a VW2 töltőcsapon keresztül. A nyomásnak 0,3–0,7 baral magasabbnak kell lennie a tárolási tartályhoz beállított nyomásnál.
- [13] Ellenőrizze, hogy a kültéri egység működik-e, és hogy nincsenek-e aktív riasztások.
- [14] Légtelenítse továbbá a fűtési rendszert a többi (pl. a fűtőtesteken lévő) légtelenítő szelepen keresztül.



Lehetőség szerint a végső üzemi nyomásnál nagyobb nyomásra töltse fel, hogy elérje a megfelelő értéket, amint a fűtési rendszer felmelegedett, és a vízben lévő oldott levegő a VL1 szelepen át távozott.

6.3 A fűtési rendszer üzemi nyomásának beállítása

Kijelzés a nyomásmérőn	
1,2 bar	Minimális töltőnyomás. Hideg rendszer esetén a nyomást kb. 0,3 - 0,7 barral a tágulási tartályban kialakult nitrogénpárna előnyomása felett kell tartani. Az előnyomás általában 0,7 - 1,0 bar között van.
3 bar	A maximális feltöltési nyomást a fűtővíz maximális hőmérsékleténél sem szabad túllépni (a túlármszelep kinyit).

10. tábl. Üzemi nyomás

- ▶ Amennyiben nincs másként megadva, 1,5 – 2,0 barra töltse fel.
- ▶ Ha a nyomás nem marad állandó, akkor vizsgálja meg, hogy a fűtési rendszer megfelelően tömített-e, és hogy a tágulási tartály befogadóképessége elegendő-e a fűtési rendszerhez.

6.4 Funkcióteszt



A kültéri egységet az üzembe helyezés előtt min. 1 órával feszültség alá kell helyezni, amellyel megtörténik az előmelegítés a kompresszoron.

- ▶ A kezelőegység útmutatói szerint helyezze üzembe a fűtési rendszert.
- ▶ A 6.2. fejezet szerint légtelenítse a rendszert.
- ▶ A kezelőegység útmutatói szerint tesztelje a fűtési rendszer aktív szerkezeti elemeit.
- ▶ Ellenőrizze, hogy teljesült-e az ODU kültéri egységre vonatkozó indítás feltétel.
- ▶ Ellenőrizze, hogy fűtés- vagy melegvíz-igény áll-e fenn.

-vagy-

- ▶ Eresszen ki meleg vizet vagy emelje meg a fűtési jelleggörbét hőigény létrehozása céljából (esetleg változtassa meg a Fűtési üzem ki beállítást magas külső hőmérséklet esetén).
- ▶ Ellenőrizze, hogy elindul-e az ODU kültéri egység.
- ▶ Gondoskodjon róla, hogy ne legyenek aktuális riasztások (lásd a kezelőegység útmutatóit).

-vagy-

- ▶ A kezelőegység útmutatói szerint szüntesse meg az üzemzavarokat.
- ▶ Ellenőrizze az üzemi hőmérsékleteket a 11.6. fejezet szerint.

6.4.1 Üzemi hőmérsékletek



Végezze el az üzemi hőmérsékletek ellenőrzését a fűtési üzemben (a melegvíz- és a hűtési üzemben nem).

A rendszer optimális működéséhez ellenőrizni kell a hőszivattyún és a fűtési rendszeren keresztüli átfolyást. Az ellenőrzés 10-percnyi hőszivattyú-üzemeltetés után nagy kompresszor-teljesítmény mellett történjen.

A hőszivattyú hőmérséklet-különbségét be kell beállítani a különféle fűtési rendszerekhez.

- ▶ Padlófűtés esetén 5 K-t állítson be hőmérs. különbséggént a fűtéshez.
- ▶ Fűtőtestek esetén 8 K-t állítson be hőmérs. különbséggént a fűtéshez.

Ezek a beállítások optimálisak a hőszivattyú számára.

Magas kompresszor-teljesítmény mellett ellenőrizze

- ▶ Nyissa meg a diagnosztikai menüt.
- ▶ Válassza ki a monitorértékeket.
- ▶ Válassza ki a hőszivattyút.
- ▶ Válassza ki a hőmérsékleteket.

- ▶ A fűtési üzemben olvassa le a primer előremenő hőmérsékletet (hőközlő folyadék ki, TC3 érzékelő) és a visszatérő hőmérsékletet (hőközlő folyadék be, TCO érzékelő). Az előremenő hőmérsékletnek magasabbnak kell lennie a visszatérő hőmérsékletnél.
- ▶ Számítsa ki a TC3-TCO különbséget.
- ▶ Ellenőrizze, hogy a különbség megfelel-e a fűtési üzemhez beállított delta-értéknek.

Túl nagy hőmérséklet különbség esetén:

- ▶ Légtelenítse a fűtési rendszert.
- ▶ Tisztítsa ki a szűrőket/szitákat.
- ▶ Ellenőrizze a csőméreteket.

Hőmérséklet-különbség a fűtési rendszerben

- ▶ Állítsa be a fűtési szivattyú teljesítményét PC1 úgy, hogy az alábbi különbség elérhető legyen:
- ▶ Padlófűtés esetén: 5 K.
- ▶ Fűtőtestek esetén: 8 K.

6.4.2 Túlmelegedés elleni védelem

A túlhevülés elleni védelem kiold, ha az elektromos rásegítő fűtő hőmérséklete túllépi a 95 °C-ot.

- ▶ Ellenőrizze a rendszernyomást valamint a légtelenítést.
- ▶ Ellenőrizze a fűtési és a melegvíz-beállításokat.
- ▶ Állítsa vissza a túlhevülés elleni védelmet. Ehhez nyomja meg a kapcsolódoboz alsó részén lévő gombot (→ [3], 15. ábra).



Kérjük, a készülék bekapcsolása előtt ellenőrizze, hogy minden külsőleg csatlakoztatott eszköz megfelelően földelve van-e.

6.5 Melegvíz időprogram

Amikor a vezérlőelektronika „Saját” melegvizes üzemben van, akkor egy időprogramot követ. Javasoljuk, hogy állítsa be az alábbiak szerint:

- Magasabb kapcsolási pont hétköznapokon 00:00 és 6:00 között (előkészület a reggeli fürdéshez), ill. 13:00 és 16:00 között (előkészület az esti fürdéshez).
- Alacsonyabb kapcsolási pont a nap fennmaradó részében (hétköznapokon).
- Magasabb kapcsolási pont egész hétvégén.

A fenti időprogram az átlagos felhasználói igényeket veszi figyelembe, ezért normál felhasználók számára normál körülmények között megfelel.

Mindazonáltal a hőszivattyú teljesítményének maximális optimalizálása érdekében a fogyasztó fogyasztási szokásaitól függően módosítsa az időprogram beállításait. Ideális esetben úgy állítsa be az időprogramot, hogy a hőszivattyú legalább a zuhanyzásokat megelőző 3 órában magasabb kapcsolási ponttal üzemeljen.

Az alábbi ábra jól szemlélteti a hőszivattyú üzemének programozását.

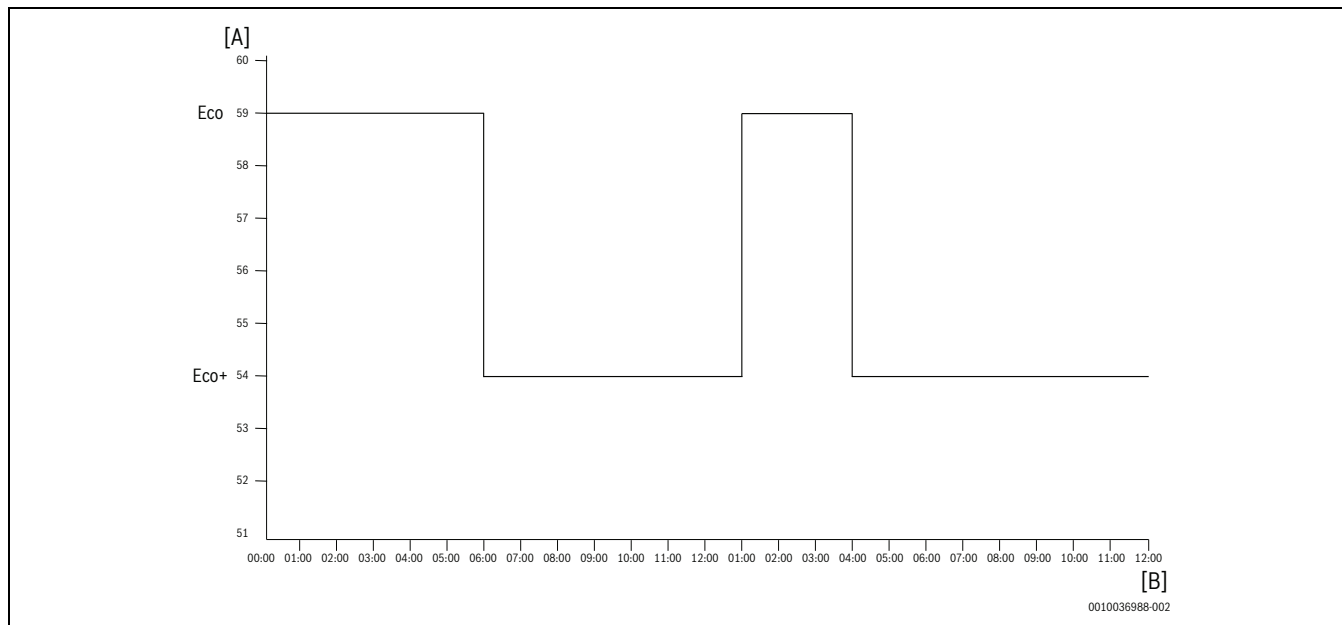

18. ábra Melegvíz üzemmód a nap során

[A] Üzem mód (Eco+ 54 °C; Eco 59 °C)

[B] Idő (óó:pp)

Azt feltételezve, hogy általában 6:00 és 16:00 órákor fürdenek, a hőszivattyúnak magasabb kapcsolási ponttal kell üzemelnie legalább 3:00 és 6:00, ill. 13:00 és 16:00 között.

7 Kültéri egység nélküli üzem (egyedi üzem)

A beltéri egység csatlakoztatott kültéri egység nélkül is üzembe helyezhető, pl. ha a kültéri egységet csak később szerelik be. Ezt egyedi üzemnek, ill. standalone-üzemnek nevezik.

Az egyedi üzemben a beltéri egység kizárólag a beépített vagy a külső rásegítő fűtőt használja a fűtéshez vagy a melegvíz termeléshez.

Az egyedi üzemben történő üzembe helyezés esetén:

- ▶ A "Hőszivattyú" szervizmenüben válassza ki az "Egyedi üzem" opciót (→ a kezelőegység útmutatója).

8 Felügyelet

⚠ VESZÉLY

Áramütés veszélye!

- ▶ Mielőtt az elektromos hálózaton dolgozna, kapcsolja ki a fő áramellátást.

ÉRTESÍTÉS

Hő okozta deformálódások!

Túl magas hőmérsékletek esetén deformálódik a beltéri egységben lévő szigetelőanyag (EPP).

- ▶ A hőszivattyúban végzendő forrasztási munkák esetén hőálló anyagokkal vagy nedves ruhadarabokkal védje a szigetelőanyagot.

- ▶ Csak eredeti alkatrészeket használjon!
- ▶ A pótalkatrészeket a mellékelt pótalkatrészlista alapján rendelje meg.
- ▶ A kiszertelt tömitéseket és O gyűrűket újakkal cserélje le.

Ellenőrzés esetén a következőkben ismertetendő teendőket kell elvégezni.

Aktivált riasztás kijelzése

- ▶ Ellenőrizze a riasztási protokollt (→ a vezérlőegységre vonatkozó utasítások).

Funkcióteszt

- ▶ Végezzen funkció-tesztelést. (→ 6.4 fejt.).)

A tápkábel beszerelése

- ▶ A karbantartás során a hozzáférés megkönnyítése érdekében előredöntheti az elektromos dobozt. Ehhez kissé csavarozza ki az elektromos dobozt. Ne csavarozza ki teljesen.
- ▶ Ellenőrizze, hogy nincs-e mechanikai sérülés a tápkábelben. A sérült kábeleket cserélje ki.

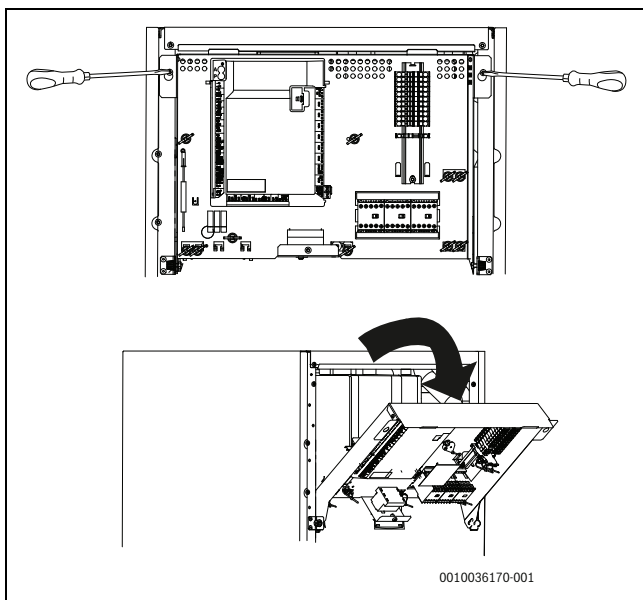

19. ábra Az elektromos doboz előredöntése

8.1 Részecskeszűrő

⚠ FIGYELMEZTETÉS

Erős mágnes!

Szívritmus-szabályozót viselők számára ártalmas lehet.

- ▶ Ha szívritmus-szabályozót visel, ne tisztítsa meg a szűrőt vagy ellenőrizze a magnetitjelzőt.

A szűrő megakadályozza, hogy a részecskék és szennyeződés kerüljön a hőszivattyúba. Idővel a szűrő eltömődhet és meg kell tisztítani.



A szűrő tisztításához a rendszert nem kell leüríteni. A szűrő be van építve az elzárószelepbe.

A szűrő tisztítása

- ▶ Zárja el a szelepet (1).
- ▶ Csavarja le (kézzel) a kupakot (2).
- ▶ Vegye ki a szűrőt, majd tisztítsa meg folyó vízzel vagy sűrített levegővel.
- ▶ Ellenőrizze a kupak mágnesére (3) tapadt szennyeződéseket, és tisztítsa meg.
- ▶ Szerelje vissza a szűrőt (4). A megfelelő összeszerelés érdekében győződjön meg arról, hogy a vezetőbütykök illeszkednek a szelep bemélyedéseibe.
- ▶ Csavarja vissza a kupakot (kézzel, szorosan).
- ▶ Nyissa ki a szelepet (5).

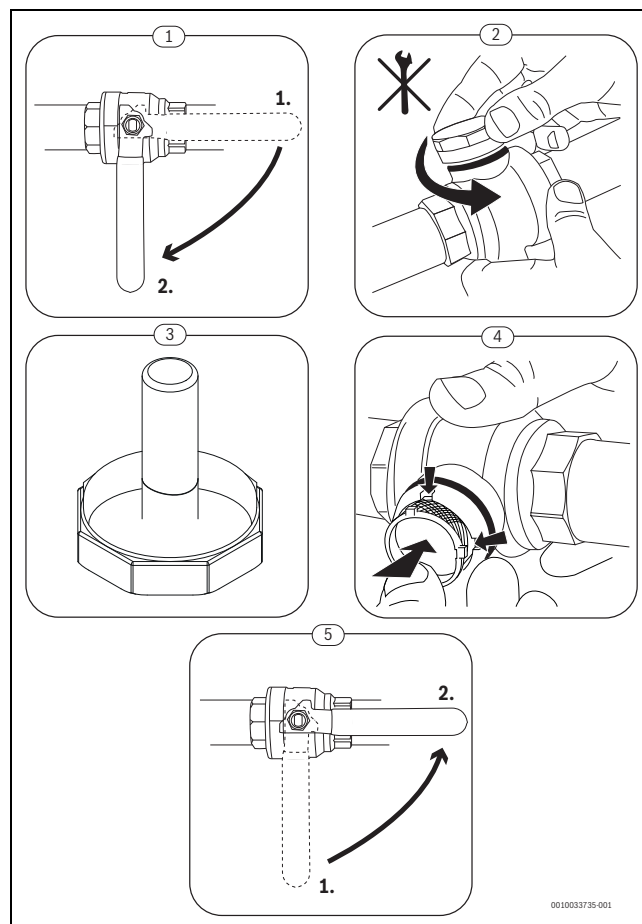

20. ábra A szűrő tisztítása



A részecskeszűrőt legalább évente egyszer meg kell tisztítani.

Ellenőrizze a magnetitjelzőt

Telepítés és beindítás után a magnetitjelzőt gyakrabban kell ellenőrizni. Ha a részecskeszűrőben a mágneses rúdra túl sok mágneses szennyeződés tapad, és a szennyeződés gyakran okoz a gyenge áramlás miatti riasztásokat (pl. csekély vagy gyenge áramlás, nagy előremenő vezeték vagy HP-riasztás), egy magnetitszűrőt kell beszerezni (lásd a tartozékok listáját) az indikátor rendszeres leeresztésének elkerülése érdekében. Egy szűrő megnöveli a hőszivattyúban lévő komponensek, valamint a fűtési rendszer többi alkatrészének élettartamát.

8.2 Részegységek cseréje

Ha szeretne kicserélni egy részegységet, és ehhez le kell üríteni, majd ismét fel kell tölteni a beltéri egységet, akkor tegye a következőket:

1. Kapcsolja ki a kültéri és a beltéri egységet.
2. Győződjön meg róla, hogy a VL1 automata légtelenítő szelep nyitva van.
3. Zárja el a fűtési rendszer csapjait: az SC1 részecskeszűrőjét és a VC3 csapot.
4. Csatlakoztasson egy tömlőt a VAO leeresztőcsaphoz, és vezesse el a másik végét egy lefolyóhoz. Nyissa ki a csapot.
5. Várjon, amíg már nem folyik több víz a lefolyóba.
6. Cserélje ki a részegységeket.
7. Nyissa ki a VW2 töltőcsapot, hogy a víz a hőszivattyúhoz vezető csőbe jusson.
8. Folytassa a feltöltést addig, amíg már csak víz távozik a tömlőből a lefolyónál, és nincs több légbuborék a hőszivattyúban.
9. Zárja el a VAO leeresztőcsapot, és töltsse tovább a rendszert, amíg a GC1 nyomásmérőről leolvasható érték 2 bar nem lesz.
10. Zárja el a VW2 töltőcsapot.
11. Csatlakoztassa vissza a kültéri és a beltéri egység áramellátását.
12. Bizonyosodjon meg róla, hogy a PC1 fűtési keringtető szivattyú üzemel.
13. Húzza le a PC0 PWM-érintkezőt a PC0 primer keringtető szivattyúról, hogy maximális fordulatszámon működjön.
14. Aktiválja a „csak kiegészítő fűtőberendezés” opciót a vezérlőelektronikán.
15. A nyomásnak 10 percig állandónak kell lennie. Csak ezután szabad deaktiválni a kiegészítő fűtőberendezést a vezérlőelektronikán.
16. Csatlakoztassa a PC0 PWM-érintkezőt a keringtető szivattyúhoz.
17. Tisztítsa meg az SC1 részecskeszűrőt.
18. Nyissa ki a fűtési rendszer VC3 és SC1 csapját.
19. Ellenőrizze a nyomást a GC1 nyomásmérővel, és ha a nyomás nem éri el a 2 bart, töltsse fel a VW2 töltőcsapon keresztül.

9 A külön rendelhető tartozékok szerelése

9.1 CAN-BUS kiegészítők

A CAN-BUS-ra csatlakozó kiegészítőket a beltéri egységben lévő telepítői modul-kártyán a kültéri egység CAN-BUS-csatlakozójával párhuzamosan kell bekötni. A kiegészítőket sorba is lehet kötni más, CAN-BUS-hoz csatlakoztatott egységekkel.



A kiegészítőkhöz mind a 4 csatlakozót fel kell használni. Az "Out 12 VDC" csatlakozót tehát csatlakoztatni kell a telepítői modulra.

Max. Kábelhossz: 30 m

Minimális tartomány: $\varnothing = 0,75 \text{ mm}^2$

9.2 EMS-BUS kiegészítő tartozékhoz

Az EMS-BUS-ra csatlakoztatandó tartozékokra a következő érvényes (lásd az adott tartozék szerelési útmutatóját is):

- ▶ Ha több BUS-egységet használnak, akkor azoknak legalább 100 mm-re kell lenniük egymástól.
- ▶ Ha több BUS-egység kerül beszerelésre, akkor azokat sorban vagy csillag alakzatban kell csatlakoztatni.
- ▶ Minimum $0,5 \text{ mm}^2$ keresztmetszetű kábelt használjon.
- ▶ Induktív külső hatások (pl. fotovoltaikus-rendszerek) esetén árnyékolt kábeleket kell használni. Az árnyékolást csak az egyik oldalon kell földelni a házzal szemben.
- ▶ Csatlakoztassa a kábelt a szerelőmodulon a EMS-BUS kapocsra.

Ha az EMS-kapocsra már csatlakoztatva van valamilyen komponens, akkor a csatlakoztatást a 21. ábra szerint ugyanarra a kapocsra párhuzamosan végezze el.

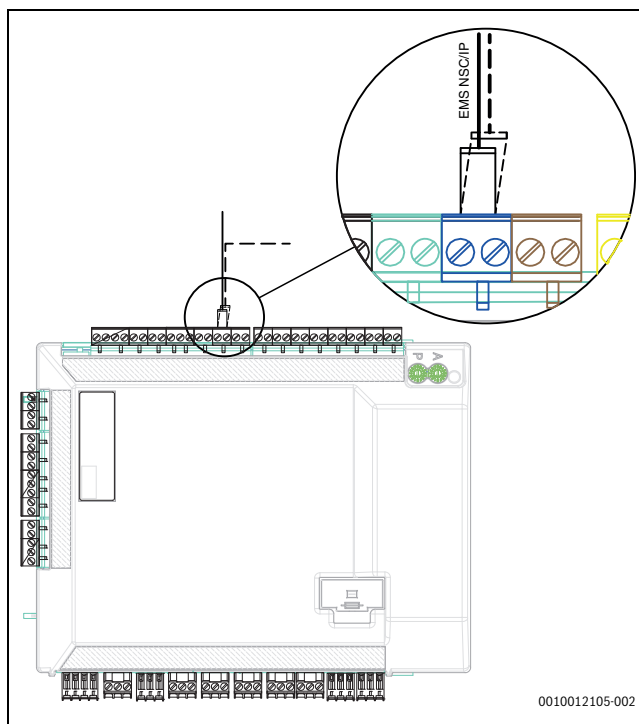

21. ábra EMS-csatlakoztatás a szerelőmodulra

9.3 Helyiség szabályozó



Ha a helyiség szabályozó a rendszer üzembe helyezése után kerül felszerelésre, akkor azt az üzembe helyezési menüben az 1. fűtőkör kezelőegységként kell beállítani (→ a kezelőegység útmutatója).

- ▶ Szerelje fel a helyiség szabályozót a helyiség szabályozó útmutatója szerint.
- ▶ A "Külső helyiség szabályzó" kiválasztását mindig a "nem" értékre kell állítani, még akkor is, ha a helyiség szabályozó telepítve van.
- ▶ A rendszer üzembe helyezése előtt állítsa be a helyiség szabályozót "Fb"-re távszabályozóként (→ a helyiség szabályozó útmutatója).
- ▶ A rendszer üzembe helyezése előtt esetleg végezze el a fűtőkör-beállítást a helyiség szabályozón (→ a helyiség szabályozó útmutatója).
- ▶ A rendszer üzembe helyezésekor adja meg, hogy az 1. fűtőkör számára kezelőegységként helyiség szabályozó van telepítve (→ a kezelőegység útmutatója).
- ▶ Állítsa be a szobahőmérsékletet a kezelőegység útmutatójának megfelelően.

9.4 Külső bemenetek

Az induktív behatások elkerülése érdekében minden kifesztültségű vezeték (mérőáram) az áramot vezető 230 V-os és 400 V-os kábelektől minimum 100 mm távolságban vezessen.

A hőmérséklet érzékelők vezetékének meghosszabbításához a következő vezető-keresztmetszeteket használja:

- 20 m kábelhosszig: 0,75 - 1,50 mm²
- 30 m kábelhosszig: 1,0 - 1,50 mm²

A PK2 relékimenet a hűtési üzemben aktív és nedves helyiségekben használható egy fan-coil vagy egy keringető-szivattyú hűtési/fűtési üzemének vezérléséhez, ill. a padlófűtési fűtőkörök vezérléséhez



Maximális terhelés a relékimenetek: 2 A, $\cos\phi > 0,4$. Nagyobb terhelés esetén egy közbelső relé alkalmazása szükséges.



FIGYELMEZTETÉS

Anyagi károk hibás csatlakoztatás miatt!

Helytelen feszültségre vagy áramerősségre történő csatlakoztatás miatt előfordulhat elektromos komponensek károsodása.

- ▶ A beltéri egység külső csatlakozóira csak olyan eszközöket szabad csatlakoztatni, amelyek 5 V-os és 1 mA-es üzemre alkalmasak.
- ▶ Ha csatolórelékre van szükség, akkor kizárólag aranyérintkezős reléket használjon.

9.5 Biztonsági hőmérséklet-határoló

Egyes országokban előírás, hogy biztonsági hőmérséklet-határolót (termosztátot) kell beiktatni a padlófűtési körökbe. A határoló a telepítői modulhoz van csatlakoztatva az 1.-4. külső kimenetnél (→ 12. ábra). Állítsa be a külső bemenet működését (→ a vezérlőelektronikához kapcsolódó utasítások).

9.6 PW2 melegvíz cirkulációs szivattyú (külön rendelhető tartozék)

A szivattyú-beállításokat a beltéri egység kezelőegységén kell elvégezni (→ a kezelőegység útmutatója).

9.7 Több fűtőkör (keverőmodullal)

A szabályozóval a gyári kiszállítással egy keverőszelep nélküli fűtőkör szabályozható. Ha több kört kell létesíteni, akkor mindegyikhez szükség van egy fűtőkör modulra.

- ▶ A fűtőkör modul, a keverőszelepet, a keringető-szivattyút és az egyéb komponenseket a választott rendszer megoldásnak megfelelően kell beszerezni.
- ▶ Csatlakoztassa a fűtőkör modul a beltéri egység kapcsolódobozában lévő vezérlőpanelen az EMS csatlakozókapocsra.
- ▶ A több fűtőkörhöz tartozó beállításokat a kezelőegység útmutatója szerint végezze el.

9.8 Szerelés nem kondenzálódó hűtési üzemmel (harmatpont fölött)



A hűtési üzem előfeltételeként be kell szerelni helyiség szabályozókat.



A beépített kondenzáció érzékelővel ellátott helyiség szabályozók felszerelése növeli a hűtési üzem biztonságát, mivel az előremenő hőmérséklet ebben az esetben a kezelőegységgel automatikusan a mindenkori aktuális harmatpontnak megfelelően lesz szabályozva.

- ▶ Minden csövet és csatlakozót szigeteljen a kondenzáció elleni védelemhez.
- ▶ Szereljen be helyiség szabályozókat (→ a mindenkori helyiség szabályozó útmutatója).
- ▶ A kondenzáció érzékelő szerelése.
- ▶ Végezze el a hűtési üzemmód szükséges beállításait a szervizmenüben, a **fűtőkör beállításai** részben (→ üzemeltetési utasítás).
 - Válassza ki **ahűtés** vagy **fűtés és hűtés** lehetőséget.
 - Esetleg végezze el a bekapcsolási hőmérséklet, a bekapcsolás-késleltetés, a helyiség hőmérséklet és a harmatpont közötti különbség és a minimális előremenő hőmérséklet beállítását.
- ▶ Kapcsolja ki a padlófűtési köröket nedves helyiségekben (pl. fürdőszoba és konyha), ha szükséges, vezéreljen a PK2 relékimeneten keresztül.

9.9 A kondenzáció érzékelő szerelése

ÉRTESÍTÉS

Anyagi károk nedvesség miatt!

A harmatpont alatti hűtési üzem nedvesség lecsapódását okozza a határoló anyagokon (padlón).

- ▶ Padlófűtéseket ne üzemeltessen harmatpont alatti hűtési üzemhez.
- ▶ Az előremenő hőmérséklet megfelelő beállítása.

A kondenzáció érzékelőket a fűtési rendszer csővezetékeire szerelik fel és jelet küldenek a vezérlőegységnek, amint kondenzvíz-képződést érzékelnek. Az érzékelők beépítési utasításai rendelkezésre állnak.

A vezérlőegység kikapcsolja a hűtési üzemmódot, amint jelet kap a kondenzáció érzékelőktől. Kondenzátum hűtési üzemben képződik, ha a hűtési rendszer hőmérséklet a mindenkori harmatpont alá esik.

A harmatpont a hőmérséklet és a légnedvesség függvényében változik. Minél nagyobb a légnedvesség, annál magasabbnak kell lennie az előremenő hőmérsékletnek, hogy túllépje a harmatpontot és ne forduljon elő kondenzáció.

9.10 Kondenzáló hűtési üzem ventilátor konvektorokkal (harmatpont fölött)

ÉRTESÍTÉS

Anyagi károk nedvesség miatt!

Ha nem teljes a kondenzáció-szigetelés, akkor a pára befedi a határoló anyagokat.

- ▶ Minden csövet és csatlakozót egészen a ventilátoros fan-coilig kondenzáció elleni szigeteléssel kell ellátni.
- ▶ A szigeteléshez kondenzvíz-képződéssel működő hűtőrendszerekhez alkalmas anyagot használjon.
- ▶ A kondenzvíz-lefolyó csatlakoztatása a lefolyóra.
- ▶ Ne használja a kondenzáció érzékelőket a harmatpont alatt történő hűtési üzemmódban.
- ▶ Ne használjon integrált kondenzáció érzékelővel rendelkező helyiségvezérlőket a harmatpont alatt történő hűtési üzemmódban.

Ha kizárólag lefolyóval szerelt fan-coilokkal és megfelelően szigetelt csővezetékek vannak akkor az előremenő hőmérsékletet 7 °C-ig leszábályozható.

Az ajánlott legalacsonyabb előremenő hőmérséklet 10 °C állandó hűtési üzem esetén, ahol a fagyvédelem 5 °C-nál aktiválódik.

9.11 Beszerelés úszómedence esetén

ÉRTESÍTÉS

Hibák veszélye!

Ha nem megfelelő helyre szerelik be az úszómedence keverőselepeét a rendszerbe, akkor a hűtési üzemmód nem használható. Ez más hibákat is előidézhet. Tilos az úszómedence keverőselepeét az előremenő ágba beszerelni, mert ott blokkolhatja a túlármszelepet.

- ▶ Szerelje be az úszómedence keverőselepeét a beltéri egység felé menő visszatérő ágba (→[VC1], 22. ábra).
- ▶ Szerelje be a T-elágazódíszot a beltéri egység felől jövő előremenő ágba, a bypass ág elé, a biztonsági szerelvénycsoportba.
- ▶ Ne szerelje be az úszómedence keverőselepeét fűtőkörként a rendszerbe.



Az úszómedence-fűtés használatának előfeltétele egy úszómedence modul beszerelése (külön rendelhető tartozék).

- ▶ Szerelje be az úszómedencét (→ az úszómedencével kapcsolatos utasítások).
- ▶ Szerelje be az úszómedence keverőselepeét.
- ▶ Szigetelje az összes csövet és csatlakozót.
- ▶ Szerelje be az úszómedence modult (→ az úszómedence modullal kapcsolatos utasítások). **Értesítés:** Az utasításokban ismertetett rendszermegoldás nem használható.
- ▶ Állítsa be az úszómedence váltóselepeének az üzembe helyezés közbeni eltelt idejét (→ a vezérlőelektronikához kapcsolódó utasítások).

- ▶ Végezze el az úszómedence móddal kapcsolatos szükséges beállításokat (→ a vezérlőelektronikához kapcsolódó utasítások).

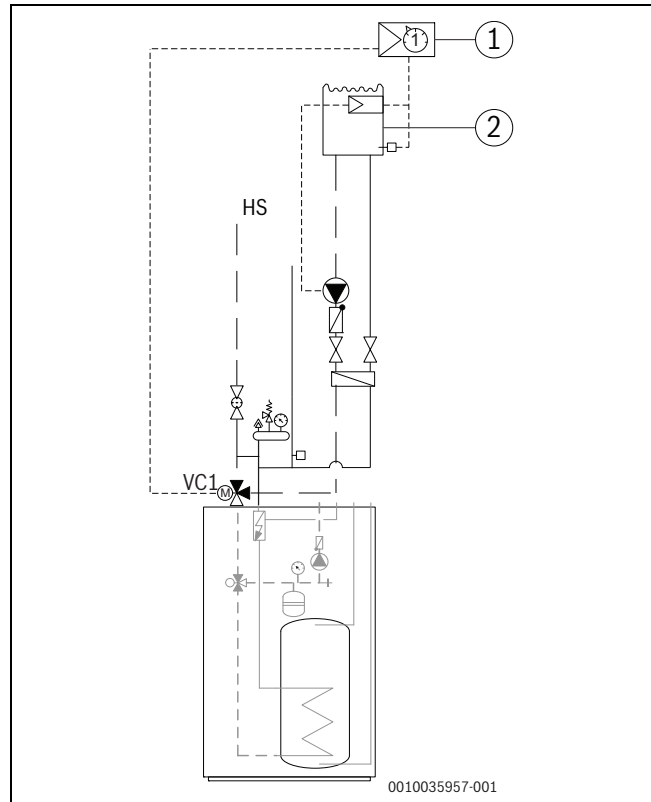

22. ábra Úszómedence szerelése

[1] Úszómedence modul

[2] Úszómedence

[VC1] Úszómedence váltóselepe

[HS] Fűtési kör

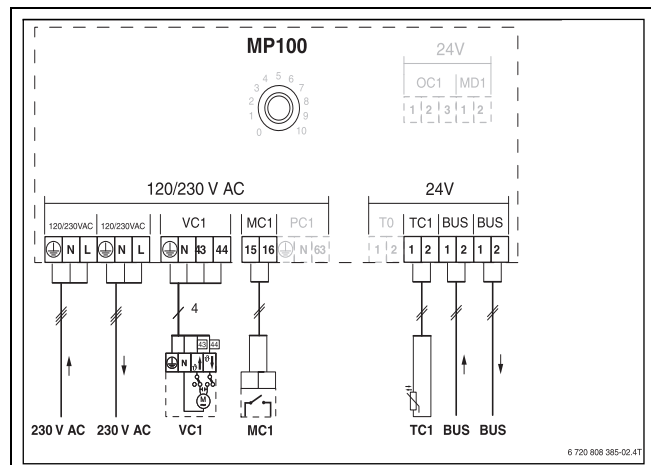

23. ábra

9.12 Connect-Key K 30 RF

A Connect-Key K 30 RF egy WLAN kommunikációs modul a fűtési rendszer távolról történő szabályozásához és felügyeletéhez. A fűtési rendszer és az internet közötti interfészként szolgál.

A Connect-Key K 30 RF használatáról és szereléséről további információkért kérjük, olvassa el a kiegészítők szerelési útmutatóját.



A termék használatához WLAN router, internetkapcsolat és a **Bosch HomeCom Easy** applikáció szükséges.

Falra szerelés:

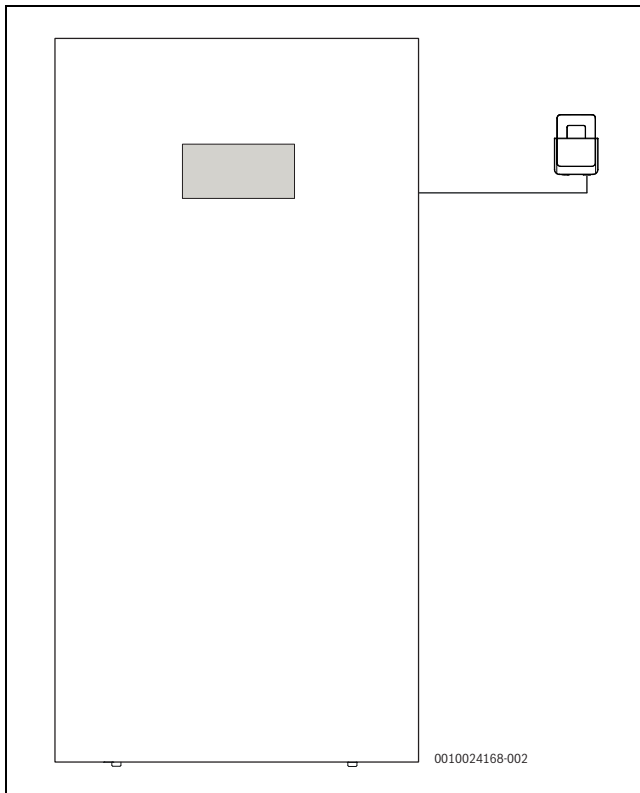

24. ábra A Connect-Key K 30 RF elhelyezése

Amikor a Connect-Key K 30 RF tartóját a falra szereli:

1. Keressen egy olyan helyet a beltéri egység mellett, ahol elég erős a jel a WLAN routerrel való kommunikációhoz.
2. Fúrja ki a konzol falra rögzítéséhez szükséges furatokat. Ehhez használjon alkalmas fúrófejet.
3. Csavarozza fel erősen a konzolt a falra.

A tartóban elhelyezett mágnesnek köszönhetően a tartót a beltéri egység oldalburkolatán is elhelyezheti.

10 Környezetvédelem és megsemmisítés

A környezetvédelem a Bosch csoport vállalati alapelvét képezi.

A termékek minősége, a gazdaságosság és a környezetvédelem számunkra egyenrangú célt képez. A környezetvédelmi törvények és előírások szigorúan betartásra kerülnek.

A környezet védelmére a gazdasági szempontokat figyelembe véve a lehető legjobb technológiát és anyagokat alkalmazzuk.

Csomagolás

A csomagolásnál részesei vagyunk az országspecifikus értékesítési rendszereknek, amelyek optimális újrafelhasználást biztosítanak. Minden általunk használt csomagolóanyag környezetbarát és újrahasznosítható.

Régi készülék

A régi készülékek tartalmaznak olyan anyagokat, amelyeket újra lehet hasznosítani.

Az egyes szerkezeti csoportokat könnyen szét lehet választani. A műanyagok meg vannak jelölve. Így osztályozhatók a különböző szerelvénycsoportok és továbbíthatók újrafelhasználás, ill. ártalmatlanítás céljára.

Régi elektromos és elektronikus készülékek



Ez a szimbólum azt jelenti, hogy a terméket nem szabad más hulladékokkal együtt ártalmatlanítani, hanem kezelés, gyűjtés, újrahasznosítás és ártalmatlanítás céljából el kell vinni a hulladékgyűjtő helyekre.

A szimbólum elektronikus hulladékokra vonatkozó előírásokkal, például „2012/19/EK európai rendelet használt elektromos és elektronikus készülékekre“ rendelkező országokra érvényes. Ezek az előírások azokat a keretfeltételeket rögzítik, amelyek az egyes országokban a használt elektronikus készülékek visszaadására és újrahasznosítására érvényesek.

Mivel az elektronikus készülékek veszélyes anyagokat tartalmazhatnak, azokat a felelősség tudatában kell újrahasznosítani annak érdekében, hogy a lehetséges környezeti károkat és az emberek egészségére vonatkozó veszélyeket minimalizálni lehessen. Ezen túlmenően az elektronikus hulladék újrahasznosítása a természetes források kíméléséhez is hozzájárul.

Kérjük, hogy a használt elektromos és elektronikus készülékek környezet számára elviselhető ártalmatlanítására vonatkozó további információkért forduljon az illetékes helyi hatóságokhoz, az Önnel kapcsolatban álló hulladék-ártalmatlanító vállalathoz vagy ahhoz a kereskedőhöz, akitől a terméket vásárolta.

További információkat itt találhat:

www.bosch-homecomfortgroup.com/en/company/legal-topics/weee/

11 Műszaki adatok

11.1 Műszaki adatok – Elektromos segédűtéssel ellátott beltéri egység

CS3400iAWS 10 M	Mértékegység	CS3400iAWS 4 OR-S	CS3400iAWS 6 OR-S	CS3400iAWS 8 OR-S	CS3400iAWS 10 OR-S
Elektromos kábelek műszaki adatai					
Tápegység	V	400 ¹⁾ / 230 ²⁾			
Ajánlott biztosítékméret	A	3x10 / 32 ³⁾			
Csatlakoztatott teljesítmény	kW	1,95/3,90/5,85			
Fűtési rendszer					
Csatlakozó típusa		G1"			
Maximális üzemi nyomás	kPa/bar	300/3,0			
Minimális üzemi nyomás	kPa/bar	120/1,2			
Tágulási tartály	l	13,5			
Névleges térfogat (padlófűtés)	l/s	0,20	0,30	0,39	0,49
Max. külsőleg elérhető nyomás névleges térfogatnál (padlófűtés)	kPa	71	60	46	32
Névleges áramlás (fűtőtestek)	l/s	0,13	0,19	0,26	0,32
Max. külsőleg elérhető nyomás névleges térfogatnál (fűtőtestek)	kPa	72	71	65	57
Minimális térfogat (fagymentesítés közben) ⁴⁾	l/perc	15			
Víz min./max. üzemi hőmérséklete (hűtési ⁵⁾ /fűtési üzem)	°C	7/80			
Szivattyútípus		Grundfos UPM2K 25-75 PWM (EEI ≤ 0,23) ⁶⁾			
Általános információk					
Melegvíz-tároló térfogata	l	190			
A melegvíz-kör max. üzemi nyomása	MPa/bar	1/10			
Melegvíz-tároló anyaga		1.4404 rozsdamentes acél			
Felszerelési magasság		Max. 2000 m a tengerszint felett			
IP-védettség		IPX1			
Méreték (szélesség x mélység x magasság)	mm	600 x 660 x 1800			
Tömeg	kg	136			

1) 400 V 3N~ AC 50 Hz. A kültéri egységnek külön tápellátással kell rendelkeznie.

2) 230 V 1N~ AC 50 Hz. A kültéri egységnek külön tápellátással kell rendelkeznie.

3) Biztosítékjellemző, gL/C.

4) Ha a rendszerben a minimális átfolyási mennyiség nem biztosítható, akkor egy puffertároló használata elengedhetetlen.

5) Ha van hűtés.

6) A leghatékonyabb keringtető szivattyúk referenciaértéke: EEI ≤ 0,20.

11. tábl. A beltéri egység műszaki adatai

11.2 Primer keringtető szivattyú diagramja

A fűtési rendszer elsődleges keringtető szivattyújának diagramja (PCO), CS3400iAWS 10 M.

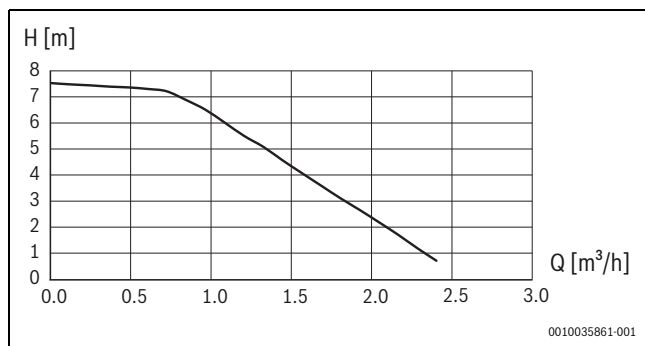

25. ábra Aprimer keringtető szivattyú (PCO) kapacitásgörbéje

11.3 Rendszer megoldások



A kültéri egységet és a beltéri egységet csak a gyártó hivatalos rendszer megoldásainak megfelelően szabad telepíteni és szerelni. Ettől eltérő rendszer megoldások nem megengedettek. A meg nem engedett telepítésből eredő károkért és problémákért nem vállalunk felelősséget.

A beltéri egység bypass/puffer nélküli üzemelhet, amennyiben a(z) 9. fejezetben meghatározott térfogat és minimális áramlás folyamatosan biztosított, és amennyiben a körben a nyomás csökkenése kisebb, mint az primer keringetőszivattyú (PC0) a(z) 11. táblázatban meghatározott nyomásának értéke.



Ha az eszköz közvetlenül (bypass vagy puffertartály nélkül) csatlakozik a fűtőkörre, és ennek következtében nem telepítettek fűtési keringető szivattyút (PC1), a primer keringetőszivattyúnak (PC0) kell folyamatosan üzemelnie. A kezelőegységen kövesse a Szerviz menü > Hőszivattyú > Szivattyúk > Primer keringetőszivattyú üzemeltetése > Be lépéseket.

Néhány rendszer-konfigurációhoz kiegészítőkre van szükség (puffertartó, váltószelep, keverőszelep, cirkulációs szivattyú). Ha telepítve van egy fűtőkori szivattyú (PC1), akkor annak vezérlése a beltéri egységben lévő szabályozóval történik.

Az alábbi táblázat a különböző rendszer megoldásokat mutatja be:

Hőelosztó rendszer	Szeleptípusok a rendszerben	Kültéri egység	Nyitott rendszer méret (l)	A elektromos fűtésrészegítés be/ki kapcsolása	Rendszer megoldás
Padlófűtés / Fan coil	Nincsenek automatikus vezérlőszelepek vagy be/ ki szelepek nyitott fűtési körrel.	CS3400iAWS 4 OR-S	<13	-	Puffer ¹⁾
			13 < 35	Elektromos fűtésrészegítés bekapcsolva	Közvetlen rendszer ²⁾ vagy bypass
				Elektromos fűtésrészegítés kikapcsolva	Puffer ¹⁾
	>35		-	Direkt rendszer ²⁾ vagy bypass	
	-		-	Puffer ¹⁾	
	-		-	Sorba kötve puffer ¹⁾	
Padlófűtés / Fan coil	Nincsenek automatikus vezérlőszelepek vagy be/ ki szelepek nyitott fűtési körrel.	CS3400iAWS 6-10 OR-S	<27	-	Puffer ³⁾
			27 < 40	Elektromos fűtésrészegítés bekapcsolva	Direkt rendszer ²⁾ vagy bypass
				Elektromos fűtésrészegítés kikapcsolva	Puffer ³⁾
	>40		-	Direkt rendszer ²⁾ vagy bypass	
	-		-	Puffer ³⁾	
	-		-	Sorban puffer ³⁾	
Radiátorok	Nincsenek automatikus vezérlőszelepek vagy be/ ki szelepek nyitott fűtési körrel.	CS3400iAWS 4 OR-S	<4	-	Puffer ⁴⁾
			4 < 13	Elektromos fűtésrészegítés bekapcsolva	Direkt rendszer ²⁾ vagy bypass
				Elektromos fűtésrészegítés kikapcsolva	Puffer ⁴⁾
	>13		-	Direkt rendszer ²⁾ vagy bypass	
	-		-	Puffer ⁴⁾	
	-		-	Soros puffer ⁴⁾	

Hőelosztó rendszer	Szeleptípusok a rendszerben	Kültéri egység	Nyitott rendszerméret (l)	A elektromos fűtésrészegítés be/ki kapcsolása	Rendszer megoldás
Radiátorok	Nincsenek automatikus vezérlőszelepek vagy be/ki szelepek nyitott fűtési körrel.	CS3400iAWS 6-10 OR-S	<10	-	Puffer ⁵⁾
			10 < 15	Elektromos fűtésrészegítés bekapcsolva	Direkt rendszer ²⁾ vagy bypass
				Elektromos fűtésrészegítés kikapcsolva	Puffer ⁵⁾
			>15	-	Direkt rendszer ²⁾ vagy bypass
	-		-	Puffer ⁵⁾	
	-		-	Sorba kötve puffer ⁵⁾	
	Be/ki szelepek nem nyitott fűtési körrel				
	Nincsenek nyitott fűtési körök vagy nyomáskülönbség				

- 1) A puffernek legalább 35 l-esnek kell lennie.
- 2) Közvetlen rendszer csak abban az esetben, ha a minimális térfogat és áramlás biztosítása folyamatos.
- 3) A puffernek legalább 40 l-esnek kell lennie.
- 4) A puffernek legalább 13 l-esnek kell lennie.
- 5) A puffernek legalább 15 l-esnek kell lennie.

12. tábl. Rendszer megoldások padlófűtéshez, fan coilokhoz és radiátorokhoz

11.3.1 Magyarzatok a rendszer megoldásokhoz

	Általános tudnivalók
SEC 20	A hőszivattyú modulba beépített vezérlőelektronika
HPC 410	Szabályozókészülék
CR10H	Helyiség szabályozó (külön rendelhető tartozék)
PSW...	Puffertároló (külön rendelhető tartozék)
MD1/MK2	Nedvesség-érzékelő (külön rendelhető tartozék)
T1	Külső hőmérséklet érzékelő
PW2	Cirkulációs szivattyú (külön rendelhető tartozék)
TW1	Melegvízhőmérséklet-érzékelő
VCO	Váltószelep (külön rendelhető tartozék)

	Keverő nélküli fűtőkör
PC1	Fűtőkori szivattyú
TO	Előremenő hőmérséklet érzékelő (a biztonsági szerelvénycsoportban vagy a puffertárolóban)

	Kevert fűtőkör
MM100	Keverőmodul (szabályozó a körhöz)
PC1	Fűtőkör 2 szivattyú
VC1	Keverőszelep
TC1	Előremenő hőmérséklet-érzékelő, 2. 3. ... fűtőkör
MC1	Termikus zárószelep, fűtőkör 2, 3 ...

11.3.2 A fűtési rendszer bypass-al

i
Ha a fűtési rendszer nem képes tartósan megfelelni a minimális térfogatra és áramlási sebességre vonatkozó követelményeknek, és ha a kör nyomásvesztése a megengedettnél nagyobb, akkor az utasítások szerint bypass-t kell beépíteni.

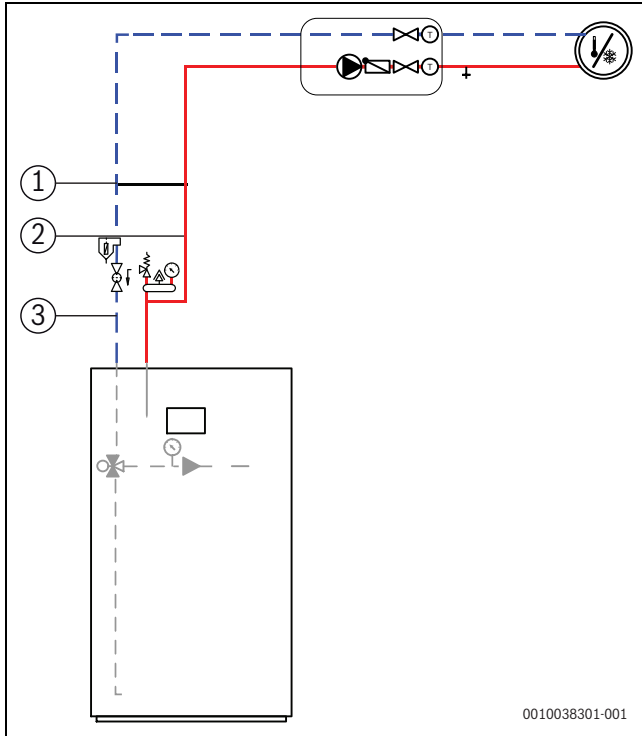

26. ábra Beltéri egység fűtőkörrel és bypass

- [1] Bypass
- [2] Előremenő cső átmérője
- [3] Visszatérőcső átmérője

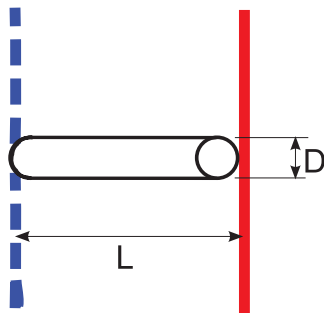

6 720 810 933-12.3T

27. ábra A bypass adatai (→ [1] [CS3400iAWS 10 M, 26. ábra])

- [L] Bypass minimális hossza
- [D] Cső átmérője

i
A bypass külső csőátmérőjének 22 mm-nek kell lennie (réz), és az előremenő és a visszatérő vezeték közé kell beszerelni. A bypass-t a beltéri egység (CS3400iAWS 10 M) közelébe, attól legfeljebb 1,5 m távolságba kell beszerelni.

Külséri egység	([1] → 26. ábra [CS3400iAWS 10 M]) bypass cső átmérője [D] → 27. ábra)	Bypasskialakítása	
		([A] → 28. ábra)	([B] → 28. ábra)
		Bypass minimális hossza ([L] → 27. ábra)	Bypass minimális hossza ([L] → 27. ábra)
	mm	mm	mm
CS3400iAWS 4-10 OR-S	22	200	100

13. tábl. Bypass csövek átmérője és hossza

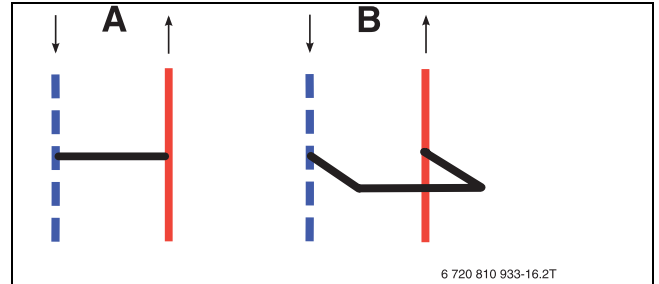

28. ábra Bypass

- [A] Bypass, egyenes kialakítás
- [B] Bypass, U-alakú kialakítás

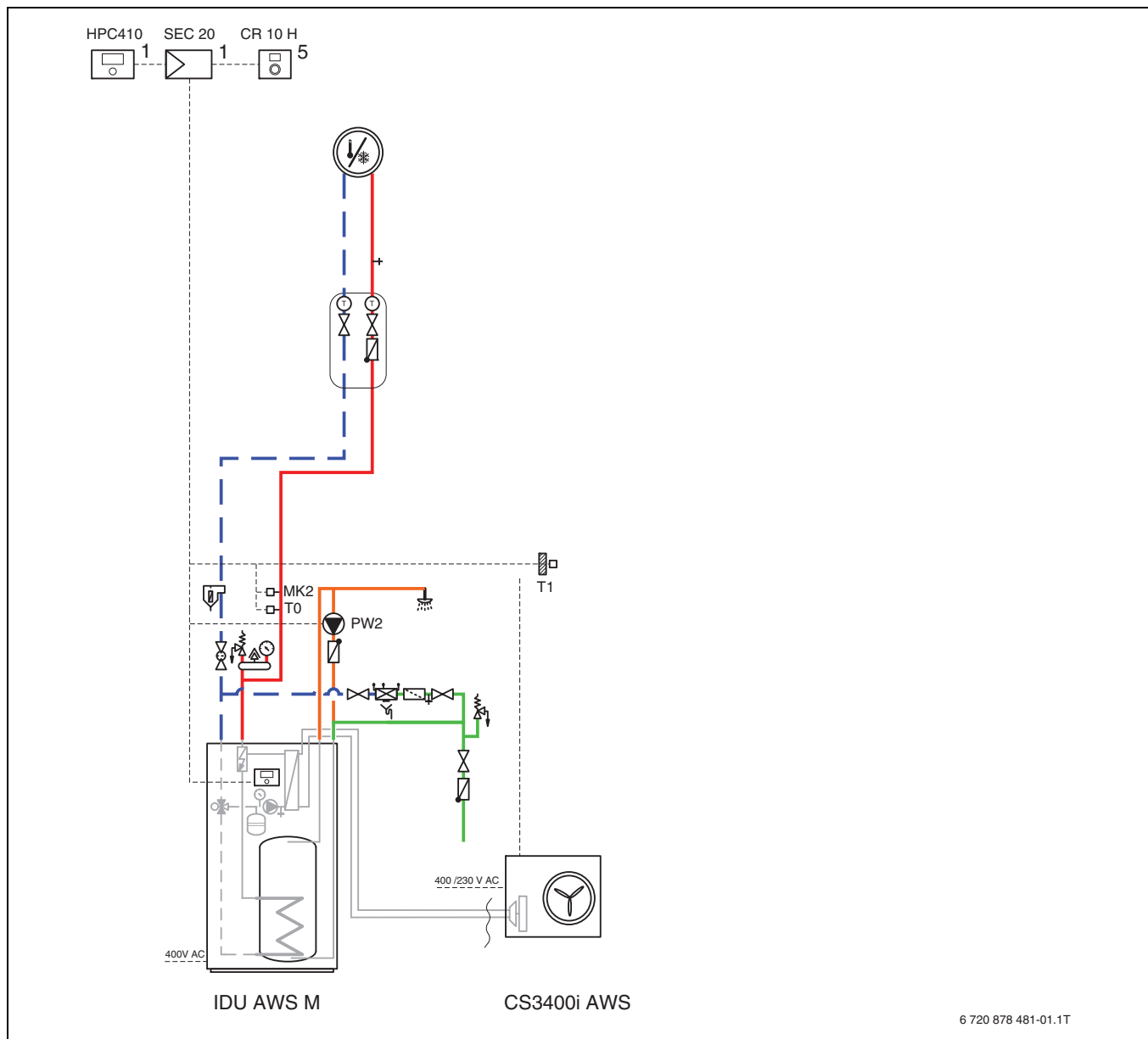
11.3.3 A beépített kiegészítő fűtéssel, melegvíz- és fűtőkörrel ellátott, bypass és keverőselep nélküli rendszer

6 720 878 481-01.1T

29. ábra Kültéri egység beltéri egységgel és egy közvetlen fűtőkörrel

[1] A beltéri egységbe beépítve

[5] Falra szerelve



Ez a hidraulikus rendszer csak olyan fűtési rendszereknél előírás, amelyek megfelelnek az áramlási sebességre, térfogatra és nyomásvesztésre vonatkozó követelményeknek.

11.3.4 A beépített kiegészítő fűtéssel, melegvíz- és fűtőkörrel és bypass-al ellátott, keverőszelepes vagy keverőszelep nélküli rendszer

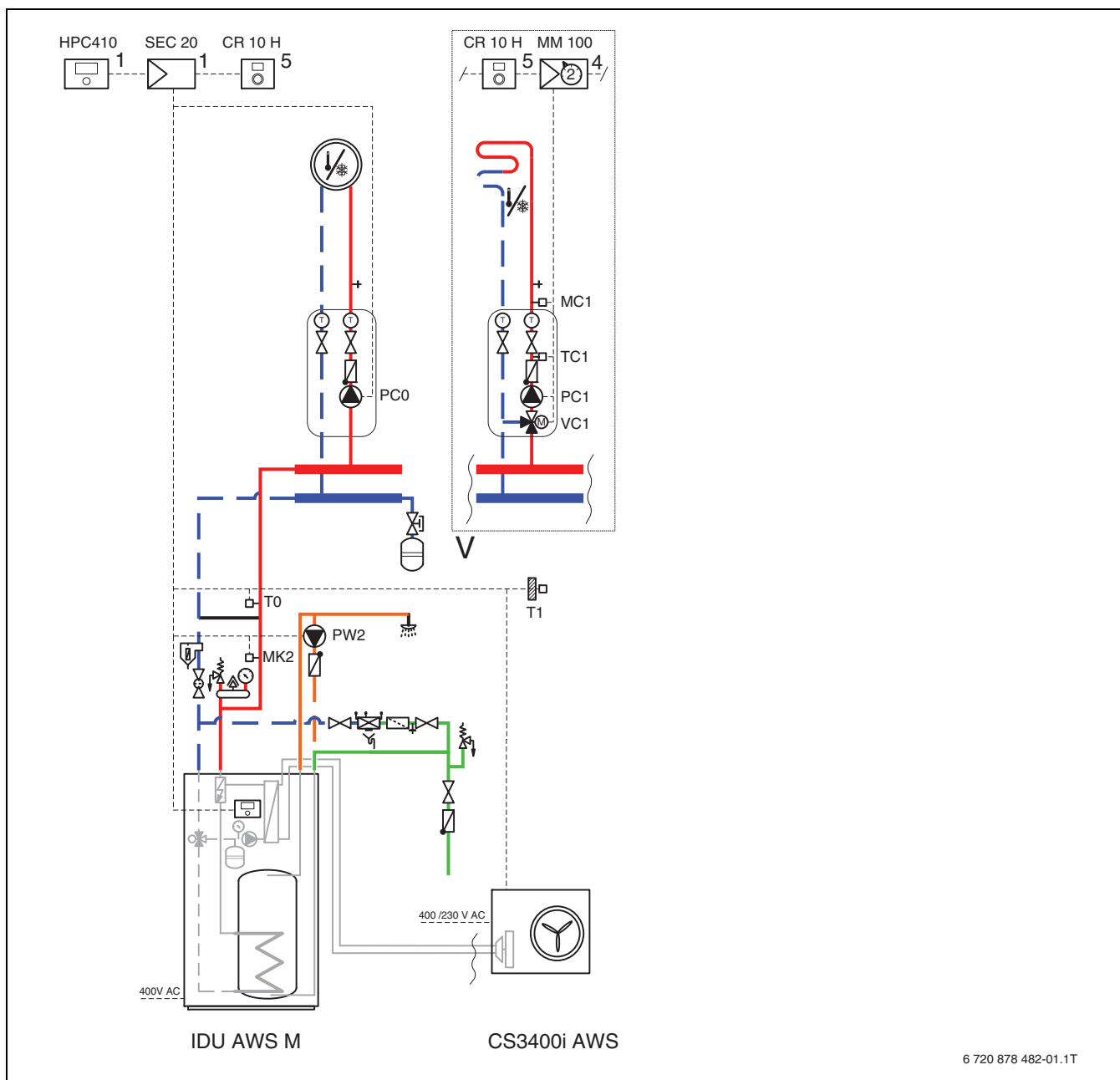

6 720 878 482-01.1T

30. ábra Kültéri egység beltéri egységgel és egy vagy több fűtőkörrel

- [1] A beltéri egységbe beépítve.
- [2] Falra szerelve.
- [3] A beltéri egységbe beépítve vagy falra szerelve.

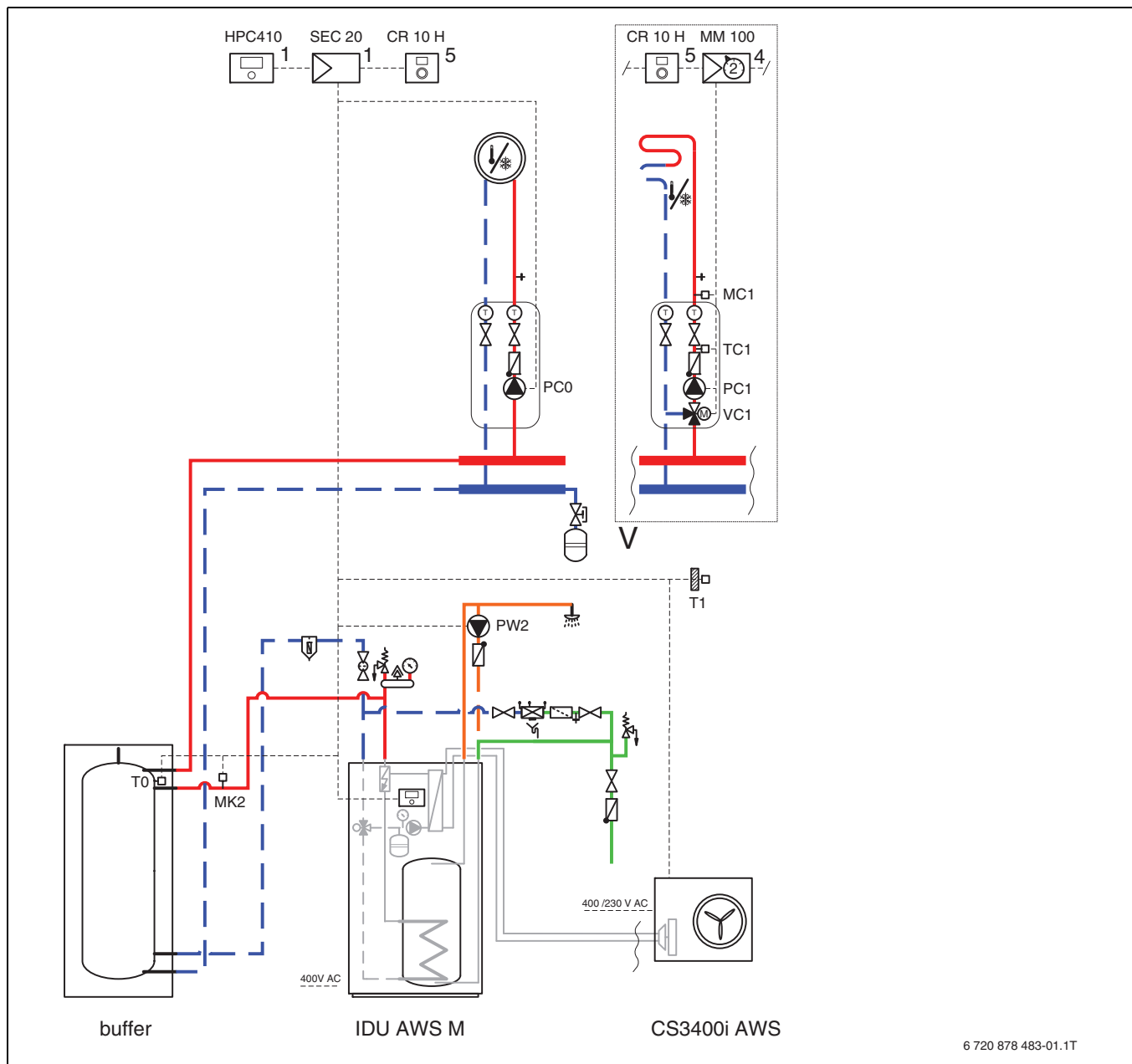

Ebbe a hidraulikus rendszerbe PC1 szivattyút és bypass-t kell beépíteni (→ 5.5.1 fejezet).

11.3.5 A beépített kiegészítő fűtéssel, pufferrel, melegvíz- és fűtőkörrel ellátott, keverőszelepes vagy keverőszelep nélküli rendszer

6 720 878 483-01.1T

31. ábra Kültéri egység beltéri egységgel, pufferrel, külső kiegészítő fűtőberendezéssel, melegvíz- és egy vagy több fűtőkörrel

- [1] A beltéri egységbe beépítve
- [4] A beltéri egységbe beépítve vagy falra szerelve
- [5] Falra szerelve



Ebbe a hidraulikus rendszerbe PC1 szivattyút kell beépíteni (→ 5.5.1 fejezet).

11.3.6 Szimbólumok magyarázata

Szimbólum	Jelölés	Szimbólum	Jelölés	Szimbólum	Jelölés
Csővezetékek/elektromos vezetékek					
	Fűtési/szolár előremenő		Talajkör visszatérő		Melegvíz-cirkuláció
	Fűtés/szolár visszatérő		Használati melegvíz		Elektromos vezeték
	Talajkör előremenő		Használati melegvíz		Elektromos vezeték megszakítással
Állítóművek/szelepek/hőmérséklet-érzékelők/szivattyúk					
	Szelep		Nyomáskülönbség-szabályozó		Szivattyú
	Vizsgálati kerülővezeték		Biztonsági szelep		Visszacsapó szelep
	Strangszabályozó szelep		Biztonsági szerelvénycsoport		Hőmérséklet-érzékelő/-őr
	Túláramszelep		Háromjratú keverőszelep (keverés/elosztás)		Biztonsági hőmérséklet határoló
	Szűrős elzárószelep		Melegvíz-keverő, termosztatikus		Füstgázhőmérséklet-érzékelő/-őr
	Elzárószelep véletlen zárás elleni biztosítóval		Háromjratú állítómű (átkapcsolás)		Füstgázhőmérséklet határoló
	Motoros vezérlésű szelep		Váltószelep (átkapcsolás, áram nélküli állapotban II-felé zárva)		Külső hőmérséklet érzékelő
	Termikus vezérlésű szelep		Váltószelep (átkapcsolás, áram nélküli állapotban A-felé zárva)		Rádiós külső hőmérséklet érzékelő
	Mágneses vezérlésű elzárószelep		Négyjratú állítómű		...rádió...
Egyéb					
	Hőmérő		Lefolyótölcsér bűzelzáróval		Hidraulikus váltó érzékelővel
	Nyomásmérő		Rendszerleválasztás EN1717 szerint		Hőcserélő
	Feltöltés/leürítés		Tágulási tartály sapkás szeleppel		Térfogatáram mérőberendezés
	Vízszűrő		Mágneseseválasztó		Gyűjtőedény
	Hőmennyiségmérő		Levegőleválasztó		Fűtőkör
	Melegvíz-kilépés		Automatikus légtelenítő		Padlófűtési kör
	Relé		Kompenzátor		Hidraulikus váltó
	Elektromos kiegészítő fűtés				

14. tábl. Hidraulikus szimbólumok

11.4 Elektromos kapcsolási rajz

11.4.1 Elektromos fűtéssel ellátott beltéri egység telepítő modulja

VESZÉLY

Áramütés veszélye!

Ha kinyitja a telepítői modult, az áramütést és ezáltal sérülést okozhat.

► Soha ne nyissa ki a telepítői modult.

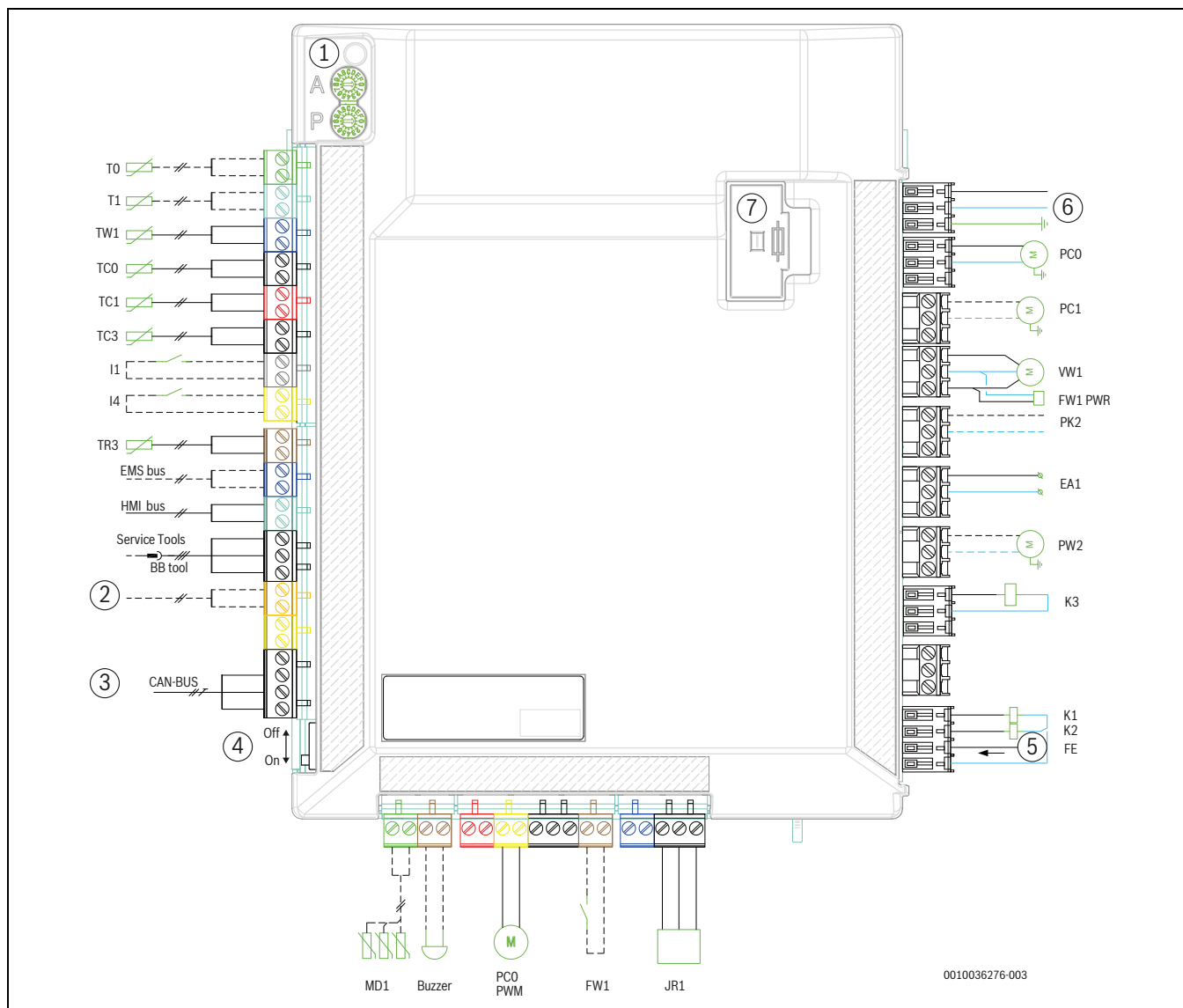

32. ábra A beltéri egység telepítői modulja

- | | |
|--|---|
| [1] A és P kódolók | [Buzzer] Riasztási hangjelző (külön rendelhető tartozék) |
| [2] Távoli hozzáférés gateway (külön rendelhető tartozék) | [PCO PWM] PWM-jel, primer keringtető szivattyú |
| [3] CAN-BUS a kültéri egységhez | [FW1] Riasztási inert anód (külön rendelhető tartozék) |
| [4] CAN lezáró kapcsoló | [JR1] Hűtőközeg nyomásérzékelője |
| [5] Elektromos fűtőelem riasztása (230 V~ bemeneti feszültség) | [FE] Elektromos fűtésrészegítés túlmelegedési riasztása |
| [6] Áramellátás, 230 V~ a sorkapcsoktól | [K2] Elektromos fűtésrészegítés EE2 védőkapcsolója |
| [7] Biztosíték 5x20, 6,3 A, időkésleltetés | [K1] Elektromos fűtésrészegítés EE1 védőkapcsolója |
| [T0] Fűtőkör előremenő hőmérséklet-érzékelője | [K3] Elektromos fűtésrészegítés EE3 védőkapcsolója |
| [T1] Külső hőmérséklet-érzékelő | [PW2] Melegvíz cirkulációs szivattyú |
| [TW1] Melegvíz hőmérséklet-érzékelő | [EA1] Csatlakozó a fűtőkábel sorkapcsaihoz (kültéri egység tartozéka) |
| [TC0] Visszatérő hőmérséklet-érzékelő | [PK2] Relékimenet, hűtési üzemmód, 230 V |
| [TC1] Előremenő hőmérséklet-érzékelő | [FW1 PWR] 230 V-os anód (külön rendelhető tartozék) |
| [TC3] Kondenzátor hőmérséklet-érzékelője | [VW1] Melegvíz váltószelepe |
| [I1] 1. külső bemenet | [PC1] Fűtési keringtető szivattyú |
| [I4] 4. külső bemenet | [PC0] Primer keringtető szivattyú |
| [TR3] Hűtőközeg folyadék hőmérséklete | |
| [MK2] Kondenzációérzékelő(k) | |

i
A beltéri egység telepítési moduljának tápvezetéke beépített biztosítékkal rendelkezik. Sérülés esetén a tápvezeték [6] ki kell cserélni (lásd a pótalkatrész-kézikönyvet).

i
Az I1 bemenettel (13., 14. csatlakozó) és az I4 bemenettel (15., 16. csatlakozó) kapcsolatos megjegyzés.
Az ehhez a bemenethez csatlakozó részegység vagy vezérlő relé érintkezőjének el kell bírnia 5 V feszültséget és 1 mA áramerősséget.

i
Max. terhelés a PK2 vezérlő relé kimeneténél: 2 A, $\cos\phi > 0,4$. Építsen be olyan kiegészítő relét, amely nagyobb terhelést bír el a készüléken kívül.

i
Az [1] elemmel kapcsolatos megjegyzés:
Az A és P kódkapcsolókat tilos állítani! Ellenkező esetben meghibásodások és hibák történhetnek.
Fontos: Pótalkatrész használatakor ellenőrizze a kódokat.

i
A [4] elemmel kapcsolatos megjegyzés: Ahhoz, hogy az üzenetek ne verődjenek vissza a CAN-BUS egységben, a CAN lezáró kapcsolót be kell kapcsolni.

	Gyárilag csatlakoztatva/szerelés közben csatlakoztatva
	Tartozékok

11.4.2 CAN és EMS-BUS

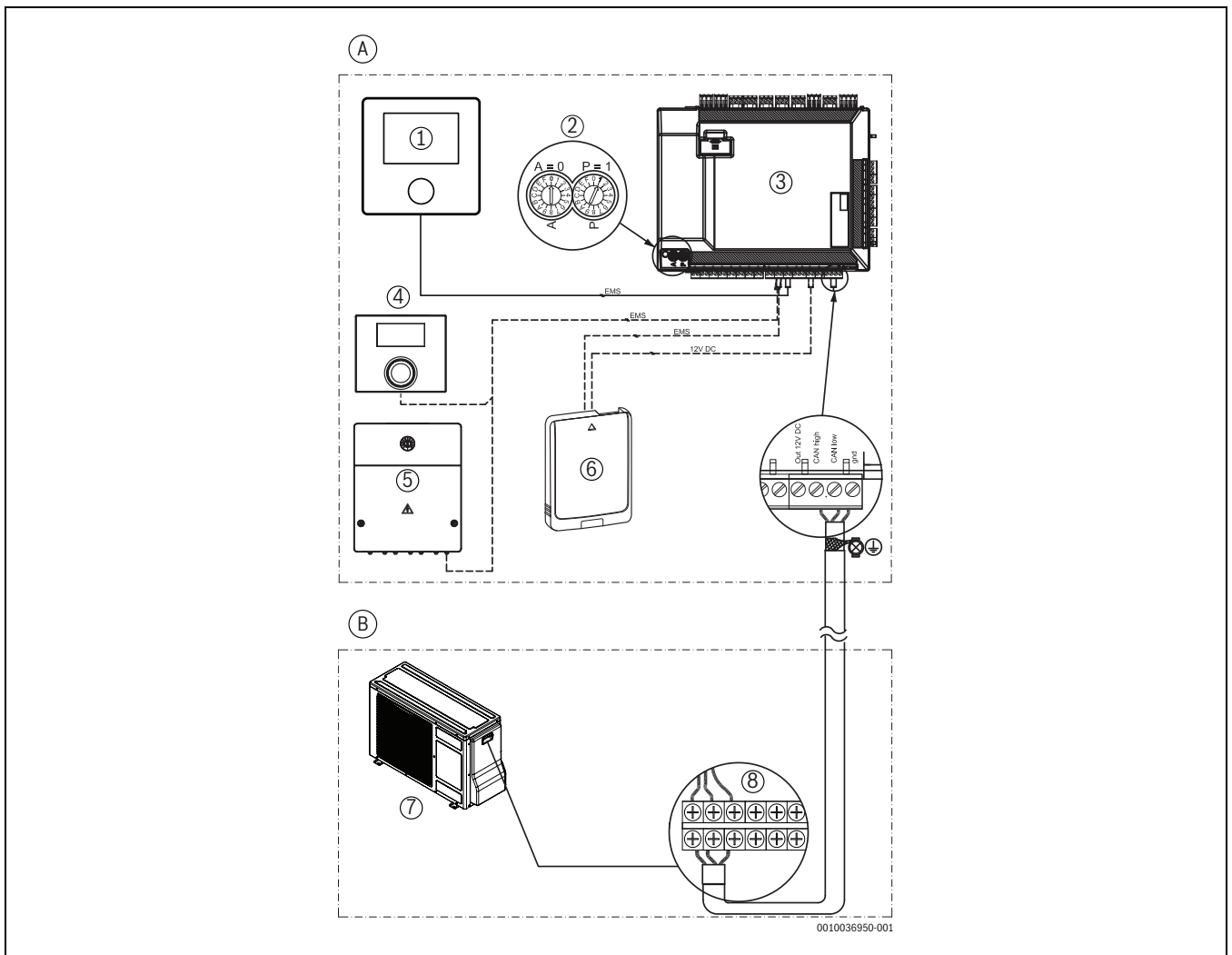

33. ábra CAN-BUS és EMS csatlakozó

Folyamatos vonal = gyárilag csatlakoztatva

Szaggatott vonal = kiegészítő:

- [A] Beltéri egység
- [B] Kültéri egység
- [1] Kezelőegység (felhasználói felület)
- [2] A és P jelű kódkapcsoló (A=0, P=1)
- [3] Telepítési modul
- [4] Helyiség-szabályozó (külön rendelhető tartozék)

- [5] EMS-modul (külön rendelhető tartozék)
- [6] Connect-Key K 30 RF (külön rendelhető tartozék)
- [7] Kültéri egység
- [8] Kültéri egység csatlakozókapcsai

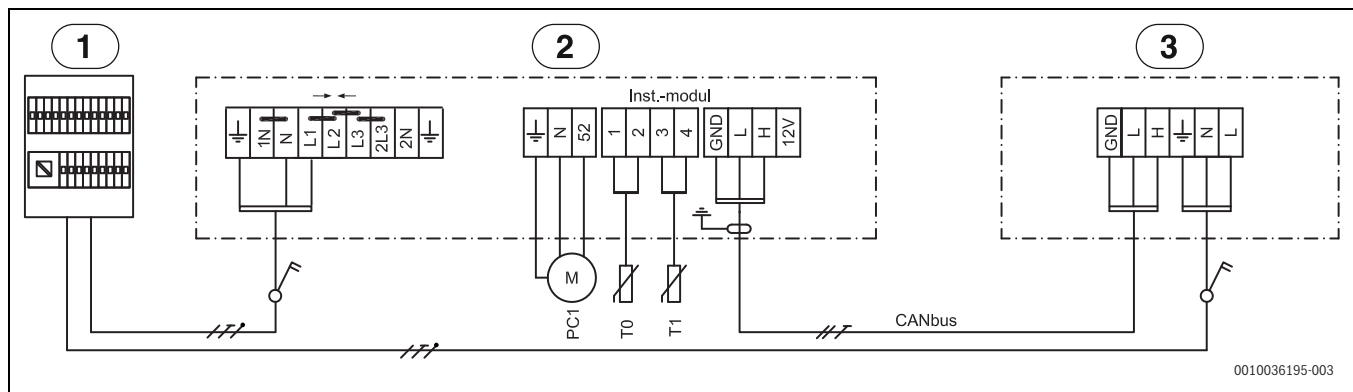
11.4.3 Kapcsolási rajz – 5,85 kW, 230 V~ elektromos segédűtés, CS3400iAWS 4-10 OR-S 230 V~

34. ábra Kapcsolási rajz – 5,85 kW, 230 V~

- [1] Elosztótábla
- [2] Beltéri egység, 5,85 kW, 230 V~
- [3] Kültéri egység, 230 V~
- [PC1] Fűtési keringtető szivattyú
- [T0] Előremenő hőmérséklet érzékelő
- [T1] Külső hőmérséklet érzékelő

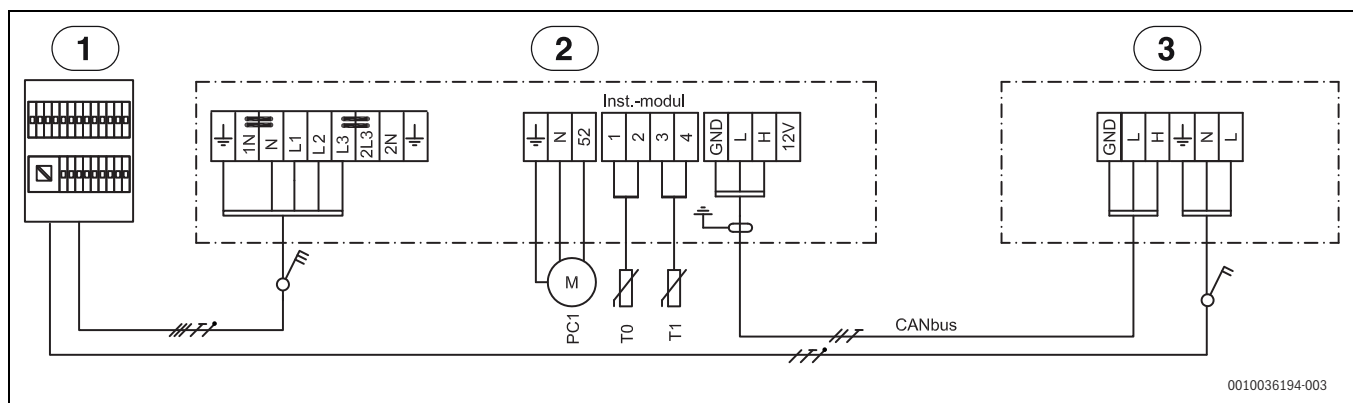
11.4.4 Kapcsolási rajz – 5,85 kW, 400 V, 3N~ elektromos fűtésrészegítés, CS3400iAWS 4-10 OR-S 230 V~

35. ábra Kapcsolási rajz, 5,85 kW, 400 V, 3N~

- [1] Elosztótábla
- [2] Beltéri egység, 5,85 kW, 400 V, 3N~
- [3] Kültéri egység, 230 V~
- [PC1] Fűtési keringtető szivattyú
- [T0] Előremenő hőmérséklet érzékelő
- [T1] Külső hőmérséklet érzékelő

11.4.5 400 V 3N~ beltéri egység, 230 V~ kültéri egységgel

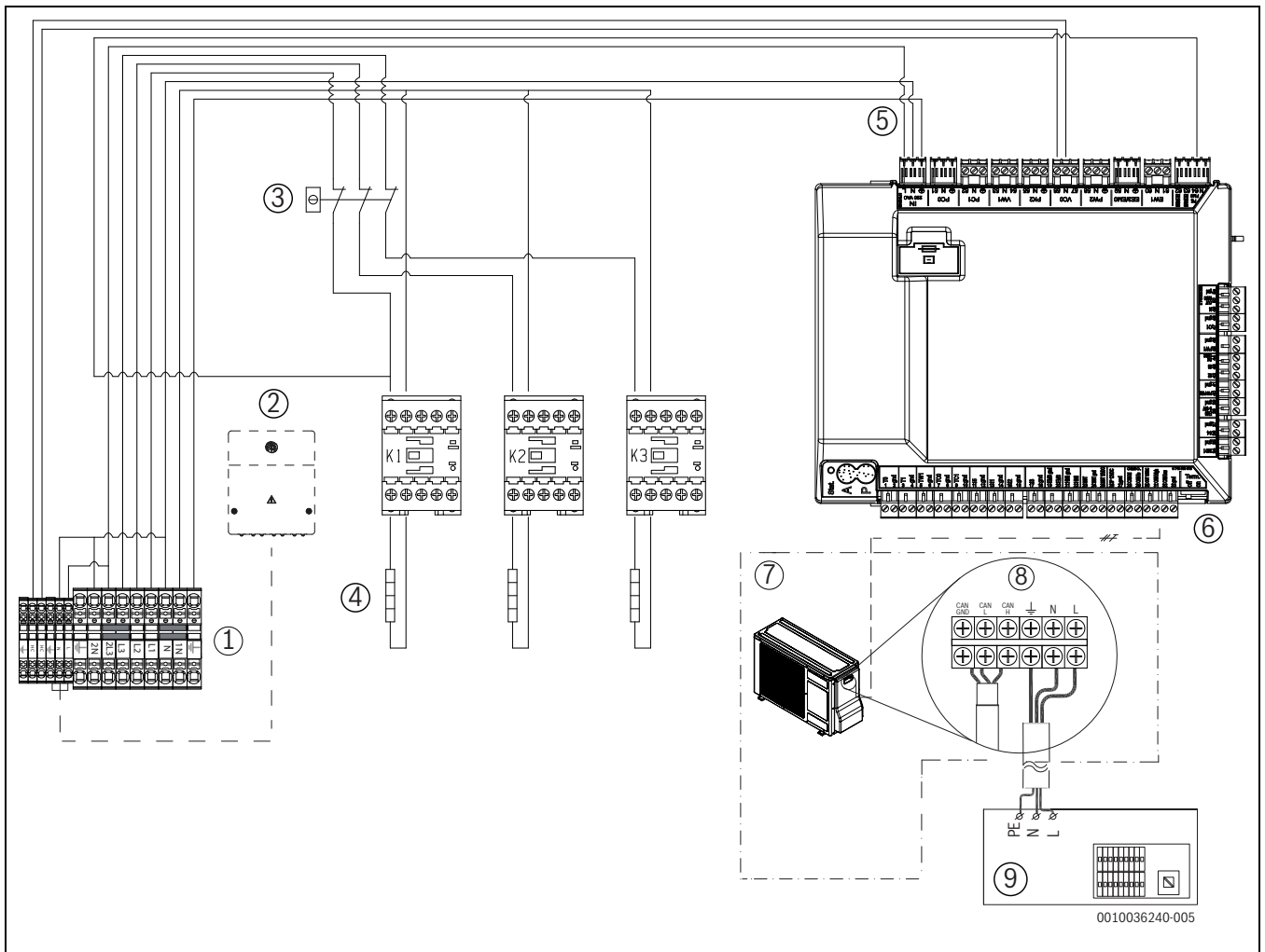

36. ábra 400 V 3N~ beltéri egység, 230 V~ kültéri egységgel

- [1] Beltéri egység csatlakozókapcsai
- [2] EMS modul (külön rendelhető tartozék)
- [3] Túlmelegedés elleni védelem
- [4] Elektromos fűtőelem (3x1,95 kW)
- [5] Telepítő modul áramellátása
- [6] CAN-BUS vezeték
- [7] Kültéri egység
- [8] Kültéri egység csatlakozókapcsai
- [9] 230 V~ tápellátás az elosztótáblától a kültéri egységhez

i Az elektromos fűtésrészegítés teljesítményét max. 3,9 kW-ra korlátozni kell, ha a kültéri egységgel párhuzamosan van bekötve.

- Elektromos fűtésrészegítés kompresszor módban: 1,95–3,9 kW (K3 lezárva)
- Csak elektromos fűtésrészegítés, kompresszor kikapcsolva: 1,95–3,9–5,85 kW

11.4.6 Alternatív csatlakoztatás az EMS-BUS-hoz

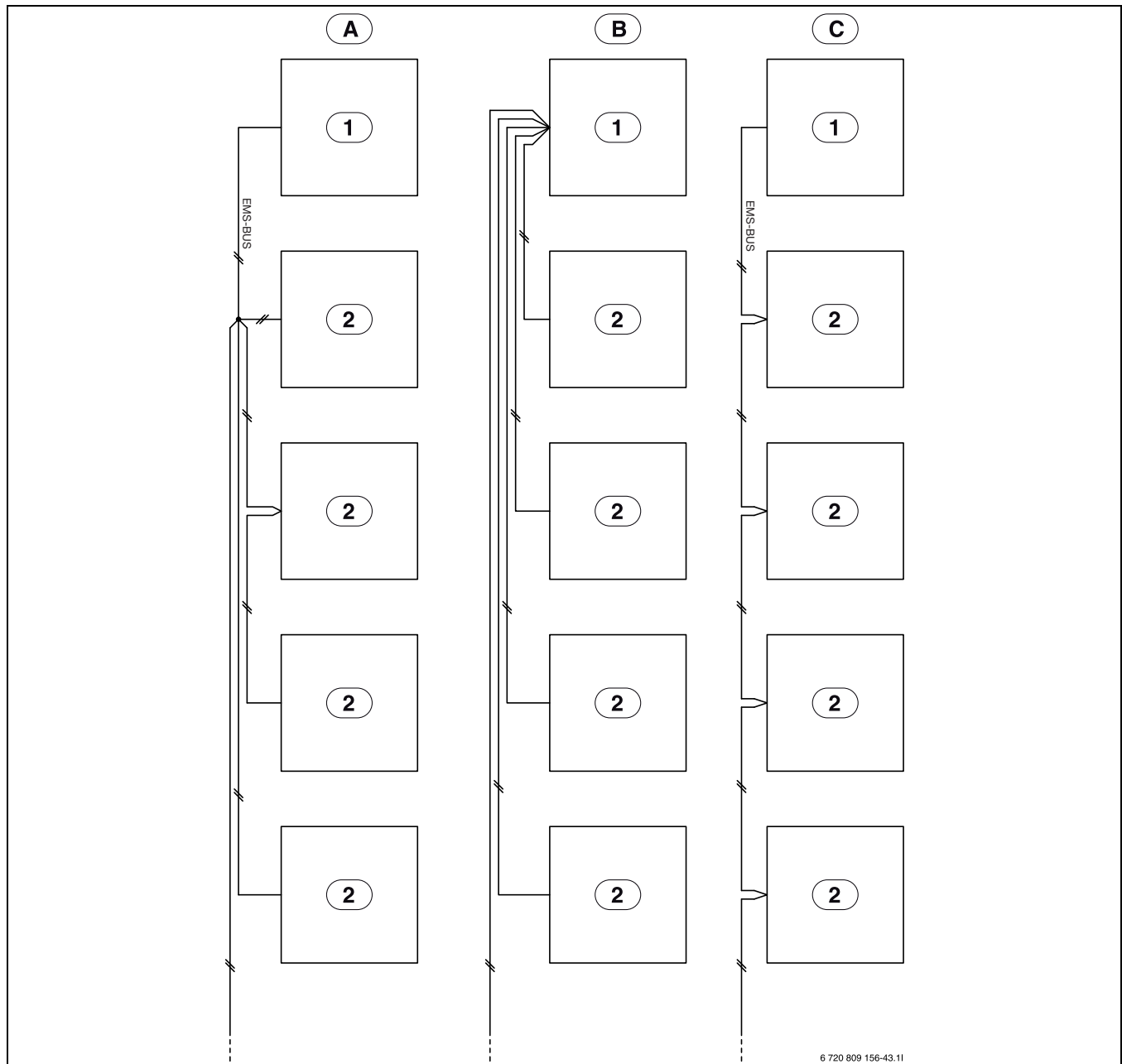

37. ábra Alternatív csatlakoztatás az EMS-BUS-hoz

- [A] Csillag hálózat vagy soros bekötés külső kapcsolódobozzal
- [B] Csillag hálózat
- [C] Soros bekötés
- [1] Telepítői modul
- [2] Kiegészítő modulok (pl. helyiségszabályozó, fűtőkör modul, napkollektor modul)

11.4.7 EVU/SG Beépített elektromos kiegészítő fűtővel rendelkező beltéri egység kapcsolási rajza
11.5 Kábelezési rajz

	Jelölés	Min. keresztmetszet	Kábeltípus	Max. hosszúság	Csatlakoztatva a következőhöz:	Csatlakozás csatlakozókaps:	Tápegység
Váltószelep	VW1	3 x 1,5 mm ²	beépített kábel		Beltéri egység	53 / 54 / N	Beltéri egység
1. fűtőkör-szivattyú	PC1	3 x 1,5 mm ²	H05VV-F		Beltéri egység	52 / N / PE	
HMV-szivattyú	PW2	3 x 1,5 mm ²	H05VV-F			58 / N / PE	
IDU - ODU jelkábel	CAN-BUS	3 x 0,75 mm ²	LiYCY (TP)	30 m		CAN High 31(H) CAN Low 32(L), GND 33	csatlakozás, árnyékolt kábel kapcsolódik a beltéri egységhez
Tápegység (egyfázisú)	IDU AWS M	3 x 6 mm ²	NYY		Beltéri egység	L / N / PE	1xC32
Tápegység (három fázisú)	IDU AWS M	5 x 1,5 mm ²	NYY		Beltéri egység	L1 / L2 / L3 / N / PE	3xC10
Fűtőkábel		3 x 1,5 mm ²	NYY	3 m	Beltéri egység	56 / N - (HC / HC)	IDU - HC / HC
EMS - modul	MM100, MS100.	0,5 mm ²	J-Y (ST)Y 2 x 2 x 0,6	100 m	Beltéri egység	19 / 20	
0-10 V kazánvezérlő	EMO	2 x 0,75 mm ²	LiYCY (TP)		Beltéri egység (IDU AWS M)	38 / 39	
PV-funkció		0,4 mm ²	J-Y (ST)Y 2 x 2 x 0,6		Az invertertől az I1 vagy az I4 csatlakozókapcsan az IDU-ban, az EVU-blokkban vagy a Smart Grid		
Smart Grid		0,4 mm ²	J-Y (ST)Y 2 x 2 x 0,6		A terheléskezelő vezérlőtől az I4 csatlakozókapcsan, 15-es, 16-es csatlakozás az IDU-ban		
EVU csatlakozókapcsok		3 x 1,5 mm ²	H05VV-F ¹⁾		A terheléskezelő vezérlőtől az I1 csatlakozókapcsan, 13-es, 14-es csatlakozás az IDU-ban		

1) Az EVU kábelt árnyékolni kell.

15. tábl. A beltéri egység csatlakozásai AWS M

Érzékelő	Jelölés	Min. keresztmetszet	Kábeltípus	Max. hosszúság	Csatlakoztatva a következőhöz:	Csatlakozás csatlakozókaps:	Tápegység
Kültéri	T1	0,5 mm ²	J-Y (ST)Y 2x2x 0,6		Beltéri egység	3 / 4	
Előremenő	TO	0,5 mm ²	J-Y (ST)Y 2x2x 0,6		Beltéri egység	1 / 2	
Meleg víz (HMV)	TW1	0,5 mm ²	J-Y (ST)Y 2x2x 0,6		Beltéri egység	5 / 6	
Nedvességérzékelő	MK2 (max. 5x)	0,5 mm ²	beépített kábel		Beltéri egység	34 / 35	
Kevert fűtőkörök	TC1	0,5 mm ²	J-Y (ST)Y 2x2x 0,6	100 m	MM100	1 / 2	
Medence-hőmérséklet	TC1	0,5 mm ²	J-Y (ST)Y 2x2x 0,6	100 m	MP100	1 / 2	

16. tábl. Kábelrajz-érzékelő

11.6 Hőmérséklet érzékelők mérési értékei

Beltéri egység

A beltéri egységre csatlakoztatandó vagy csatlakoztatott hőmérséklet érzékelőkre (T0, T1, TW1, TCO, TC1) a 17. és 19. táblázatból vett mérési értékek érvényesek.



VIGYÁZAT

Rossz hőmérséklet miatt személyi sérülések és/vagy anyagi károk léphetnek fel!

Ha rossz tulajdonságokkal rendelkező érzékelőket használnak, akkor túl magas vagy túl alacsony hőmérséklet lehetséges.

- Győződjön meg róla, hogy az alkalmazott hőmérséklet-érzékelők megfelelnek a megadott értékeknek (lásd az alábbi táblázatokat).

°C	Ω	°C	Ω	°C	Ω	°C	Ω
20	12488	40	5331	60	2490	80	1256
25	10001	45	4372	65	2084	85	1070
30	8060	50	3605	70	1753	90	915
35	6536	55	2989	75	1480	-	-

17. tábl. T0, TCO, TC1 előremenő hőmérséklet érzékelő

°C	Ω	°C	Ω	°C	Ω	°C	Ω
20	14772	40	6653	60	3243	80	1704
25	11981	45	5523	65	2744	85	1464
30	9786	50	4608	70	2332	90	1262
35	8047	55	3856	75	1990	-	-

18. tábl. TW1 melegvíz hőmérséklet-érzékelő

°C	Ω	°C	Ω	°C	Ω
- 40	154300	5	11900	50	1696
- 35	111700	10	9330	55	1405
- 30	81700	15	7370	60	1170
- 25	60400	20	5870	65	980
- 20	45100	25	4700	70	824
- 15	33950	30	3790	75	696
- 10	25800	35	3070	80	590
- 5	19770	40	2510	85	503
0	15280	45	2055	90	430

19. tábl. Külső hőmérséklet érzékelő T1

12 Üzembe helyezési jegyzőkönyv

Üzembe helyezés dátuma:	
Az ügyfél címe:	Keresztnév, vezetéknev:
	Levelezési cím:
	Helység:
	Telefonszám:
Kivitelező vállalat:	Keresztnév, vezetéknev:
	Székhely:
	Helység:
	Telefonszám:
Termékinformáció:	Terméktípus:
	TTNR:
	Sorozatszám:
	FD-szám:
Rendszerkomponensek:	Megerősítés/érték
Helyiség-szabályozó	<input type="checkbox"/> Igen <input type="checkbox"/> Nem
Helyiség-szabályozó páratartalom-érzékelővel	<input type="checkbox"/> Igen <input type="checkbox"/> Nem
Típus:	
Szolár bekötés	<input type="checkbox"/> Igen <input type="checkbox"/> Nem
Puffertartály	<input type="checkbox"/> Igen <input type="checkbox"/> Nem
Típus/térfogat (l):	
Melegvíz-tároló	<input type="checkbox"/> Igen <input type="checkbox"/> Nem
Típus/térfogat (l):	
Egyéb komponensek	<input type="checkbox"/> Igen <input type="checkbox"/> Nem
Milyen komponens?	
Hőszivattyú legkisebb távolságai:	
A kültéri egység szilárd, sík felületen áll?	<input type="checkbox"/> Igen <input type="checkbox"/> Nem
Horgonycsavarokkal biztosan rögzítve van a kültéri egység?	<input type="checkbox"/> Igen <input type="checkbox"/> Nem
Úgy helyezték el a kültéri egységet, hogy a hó a tetőről ne csúszhasson rá?	<input type="checkbox"/> Igen <input type="checkbox"/> Nem
Faltól való legkisebb távolság? mm	
Oldalsó legkisebb távolságok? mm	
Legkisebb távolság a tetőtől? mm	
A hőszivattyú előtti legkisebb távolság? mm	
Hőszivattyú kondenzvíz-vezetéke	
El van látva fűtőkábellel a kondenzvíz-vezeték?	<input type="checkbox"/> Igen <input type="checkbox"/> Nem
Csatlakoztatások a hőszivattyúra	
Szakszerűen lettek kivitelezve a csatlakoztatások?	<input type="checkbox"/> Igen <input type="checkbox"/> Nem
Ki szerelte be/készítette elő a csatlakozó csőhálózatot?	
A beltéri egység legkisebb távolságai:	
Faltól való legkisebb távolság? mm	
Az egység előtti legkisebb távolság? mm	
Fűtési rendszer:	
Megállapították a tágulási tartályban uralkodó nyomást? bar	
A fűtési rendszer a tágulási tartályban megállapított előnyomásnak megfelelően bar-ra lett feltöltve? bar	
A szerelés előtt át lett mosva a fűtési rendszer?	<input type="checkbox"/> Igen <input type="checkbox"/> Nem
Kitisztították a részecskeszűrőt?	<input type="checkbox"/> Igen <input type="checkbox"/> Nem
Elektromos csatlakozás:	
Az alacsony feszültségű vezetékek legalább 100 mm távolságra lettek vezetve a 230 V/400 V-os vezetékektől?	<input type="checkbox"/> Igen <input type="checkbox"/> Nem
Szakszerűen lettek kivitelezve a CAN-BUS csatlakoztatások?	<input type="checkbox"/> Igen <input type="checkbox"/> Nem
Lett csatlakoztatva teljesítmény-korlátozó?	<input type="checkbox"/> Igen <input type="checkbox"/> Nem
A ház leghidegebb oldalán található a T1 külső hőmérséklet érzékelő?	<input type="checkbox"/> Igen <input type="checkbox"/> Nem

Hálózati csatlakozás:	
Egyezik az L1, L2, L3, N és PE fázissorrend a kültéri egységben?	<input type="checkbox"/> Igen <input type="checkbox"/> Nem
Egyezik az L1, L2, L3, N és PE fázissorrend a beltéri egységben?	<input type="checkbox"/> Igen <input type="checkbox"/> Nem
A hálózati csatlakozás a szerelési útmutatónak megfelelően lett kivitelezve?	<input type="checkbox"/> Igen <input type="checkbox"/> Nem
Biztosíték a hőszivattyúhoz és az elektromos hősugárzóhoz, kioldási jellemzők?	
Kézi üzem:	
Elvégezték az egyes komponens-csoportok (szivattyú, keverőszelep, váltószelep stb.) működési tesztelését?	<input type="checkbox"/> Igen <input type="checkbox"/> Nem
Megjegyzések:	
A menüben ellenőrizték és dokumentálták a hőmérsékletértékeket?	<input type="checkbox"/> Igen <input type="checkbox"/> Nem
T0	_____ °C
T1	_____ °C
TW1	_____ °C
TC0	_____ °C
TC1	_____ °C
A fűtésegység beállításai:	
Indításkésleltetés	
A fűtésegység letiltása	<input type="checkbox"/> Igen <input type="checkbox"/> Nem
Elektromos fűtésegység csatlakozási teljesítményének beállításai	
Fűtésegység maximális hőmérséklete	_____ °C
Biztonsági funkciók:	
Alacsony külső hőmérsékletek esetén a kültéri egység letiltása.	
Szabályszerűen végezték el az üzembe helyezést?	<input type="checkbox"/> Igen <input type="checkbox"/> Nem
Szükségesek további intézkedések a kivitelező részéről?	<input type="checkbox"/> Igen <input type="checkbox"/> Nem
Megjegyzések:	
A kivitelező aláírása:	
Az ügyfél aláírása:	

20. tábl. Üzembe helyezési jegyzőkönyv



Robert Bosch Kft.
Termotechnika Üzletág
1103 Budapest, Gyömrői út 104.

Info vonal: (06-1) 879-8690
Szervíz vonal (beüzemelés,
karbantartás, javítás): (06-1) 879-8690

További információ: www.bosch-homecomfort.hu